



TESTU METATUA 2016KO APIRILA
Agiri honek izaera informatiboa du eta ez du balio juridikorik

*Taberna, Kafetegi, Diskoteka, Bingo, Jolas Areto eta antzekoen Udal Ordenantza
Arautzailea*

APLIKAZIO ESPARRUA

1. Artikulua.

1.Euskal Herriko Ingurugiroa babesteko otsailaren 27ko 3/1998 Legean, xedapen osagarrietan eta bat datozenetan; jendaurreko ikuskizunak eta jolas-iharduerak arautzeko azaroaren 10eko 4/1995 Legean; Espektakulu Publiko eta Jolas Ihardueren Polizia Araudi Orokorrean; Euskal Autonomi Elkartearen eremuan jendaurreko ikuskizunak eta jolas jardueren ordutegiak eta jarduera horiei buruzko beste alderdi batzuk ezartzen dituen abenduaren 16ko 296/1997 Dekretuan, eta hierarkia berdinekoetan edo goragokoetan xedatutako kalterik gabe, Errenteriako udalerrri osoan kokaturiko establezimendu publikoen ikuskatzeari, funtzionamenduari eta instalakuntzari dagokion udal-jarduera arautuko du ordenantza honek. Jarduera horiek Etxebizitzetarako hiri-lurretan jartzekoak diren ekintzapide nekagarri, osasunkaitz, kaltegarri eta arriskutsuekin erabili beharreko teknikazko arauak ontzat ematen dituen ekainaren 11ko 171/1985 Dekretuan horietarako xedatutako funtzionamendu-baldintzak beteko dituzte. Horretarako, ordenantza honek establezimenduak talde hauetan banatzen ditu. (-5-)

- **1. TALDEA:** Talde honetan sartuko dira iharduera nagusia edo osagarria edariak, alkoholikoak izan edo ez, edo-eta janariak zerbitzea duten establezimendu guztiak, hala nola, taberna, pub, "bar americano", "disco-bar", bodega, kafea dastatzeko establezimendu, kafetegi, wiskytegi, jatetxe edo antzekoak, izoztegi, sagardotegi, eta oro har, establezimenduaren barruan kontsumitzeko gaiak sldu,e ta ikuskizun publiko edo ostatu motako lojamenduetarako espezifikoki eraiki ez diren lokaletan instalatzen diren establezimendu guztiak.

Talde honetan ere gauerdia iren ondoren ixten diren establezimendu guztiak sartuko dira.

Talde honetatik kanpo geratzen dira jolas eta joku aretoak, edariak saltzen dituzten lokalak salbu. Era berean kanpo geratzen dira, t.taldean sar litezkeen dastalekuak, kafe dastalekuak eta izozkidendak. (-2-)

Ondorio hauetarako, ordenantza honetako II. Tituluko kapitulu guztietan ezarritako xehetasunak bete beharko dituzte, eta gainera ere ondoko hauek:



- Sapai, pareta, zutabe, lurzoru edo zarata edo bibrazioak transmititu ditzakeen gainerako elementuetarako esigitu ahal izango da lokalaren egokiera akustikoa.
- Azalera osoa 50 m².koa baino handiagoa izatea, berorietatik 35 m² jendearentzat izango direlarik.

Honi dagokionez, egonaldi zonaren azalera hartuko da jendearentzako kapazitatetzat, alegia, establezimenduko pertsonalekoak ez diren pertsonak erabili dezaketen azalera.

Barra (edo erakusmahaia) duten establezimenduetan berori barne hartuko da.

Hala ere, eragin hauetara ez da komunek okupaturako azalera konputatuko.

- **2. TALDEA:** Aparkalekudun diskoteka eta Jai Aretoak eta antzekoak.

Kafe-Teatroak ere talde honen barruan daudela ulertuko da.

- **3. TALDEA:** Bingoak.

- **4. TALDEA:** Solas eta joku aretoak.

- **5. TALDEA:** Kontsumitzeko janari eta edariak zerbitzera destinatutako ostalaritzako establezimenduak, ondoko baldintza bakoitza eta guztiak modu eskusaezinean betetzen dituztelarik:

- Berehala lokalean bertan kontsumitzeko inolako edari motarik ez saltzea.
- Gaueko 10ak baino beranduago ez irekitzea.
- Soinu emangailurik ez edukitzea, musika kateak, telebistak, hari musikala, irriatiak edo antzeko aparailuak.
- 50 m² eta jendearentzako 35 m² gainditzen ez dituen azalera osoa edukitzea, aurreko 1) atalean jasotako erizpideak aplikaturik.

- **6. TALDEA:** Dastalekuak. (-2-)

2. Aurreko artikuluko iharduera zerrendak ez dauka zehaztasun asmoko izaerarik ez eta asmo mugatzailerik, aipaturakoen antzeko mota orotako establezimenduan sartzen direlarik, eta nahi eta nahi ez bete beharreko direlarik guztientzat Ordenantza honetan dauden preskripzioak.

3. Ordenantza honetako xedapenak ez betetzeak, eskaturiko lizentziaren ukamen espres eta zioztatua erakarriko du, 1961eko azaroaren 30eko IGOKA Arauteriako 30.1 artikuluan xedaturakoarekin bat.



4. Ez dira ordenantza honen I TITULUAN aurreikusitako establezimenduen arteko muga eta arauen menpe egongo 1. artikuluan aipatu eta gizarte etxeetan, irabazi asmorik gabeko elkarte pribatuetan, udal lokaletan eta alderdi politikoen egoitzetan burutuko diren jarduerak. Gainerako xedapen teknikoak bete egin beharko dira. (-4-)

Dena den, eta aipatu iharduerak lokal mota honetatik kanpo garatzekotan, ordenantza honetako xehetasunei lotuko zaizkie, beste lokal batzurekin izan beharreko distantziei buruz ezarritako mugapenei dagokienez, eta distantzia horiek betetzen ez badira itxi egingo dira behin betirako.

I- TITULUA ESTABLEZIMENDUEN MUGAK ETA BANAKETA

I. KAPITULUA I – TALDEAN SARTURIKO ESTABLEZIMENDU PUBLIKOAK

2. Artikulua.

Ordenantza honetako I. taldeko jarduerak abian jartzeko lizentzia berriak mugatuta egongo dira, Euskal Autonomi Elkartearen eremuan jendaurreko ikuskizunak eta jolas jardueren ordutegiak eta jarduera horiei buruzko beste alderdi batzuk ezartzen dituen abenduaren 16ko 296/1997 Dekretuaren 2. artikuluko 1 eta 2. taldeetako jarduerak direnean izan ezik, horiek ez baitira mugatzen

Hori dela eta, honela ulertuko da: aurreko paragrafoko salbuespenean sartzen ez diren Ordenantza honetako I. Taldeko jarduerak, distantzia edo mugak errespetatu beharko dituztela aipatutako I. Talde barruan dauden establezimendu guztiekiko, baita 296/1997 Dekretoko 1 eta 2 taldeko jarduerak ere. (-5-)

Herriko Alde Zaharreko Gune Arkeologikoan Kultur Ondare gisa Monumentu Maltzo kategoriarekin inskribatutako eraikinetan jarri nahi diren jarduera berriak ez dira I. Kapitulua honetan aurreikusitako mugapean egongo, eta gainera, jarduera berriaren sustatzaileek hondakin arkeologiko higiezinak jendeak ikusteko moduan ipini beharko dute. (-3-)

3. Artikulua.

“Kopuru horren muga erabakitze asmoz, 40 m. bakoitzeko establezimendu bat finkatzeko baiemena ematen da.

Distantzia hau lehendik dagoen lokalean gertuen dagoen fatxadaren puntutik, establezimendu berrian gertuen dagoen fatxadaren puntura neurtuko da. Neurketa distantzia laburrenaren arabera egingo da (lerro zuzena edo lerro zuzena hautsia), lokal hauen kanpoaldeko fatxadak neurtuko dira, lokalaren kanpoaldeko fatxadak kale edota oinezkoen alderdira begira daudenak izango dira, hau da ez dira inoiz barneko patioak kontuan hartuko Aipatu neurketa kale edota oinezkoen bidearen arabera egingo da.”



Establezimendu berriak fatxada bat baino gehiago badu, eta hauek ere kalera begira baldin badaude, neurketa atea jarriko den fatxadaren arabera egingo da. Kasu honetan lizentzia beste fatxadetan aterik ez irekitzearen baldintzapean emango da. (-1-)

Establezimenduen arteko distantzia zehaztearren, ordenantza indarrean jarri aurretik emandako lizentziaz instalatutakoak konputatuko dira, baita data horretan udalak honen aurrean izapidatzen direnak ere.

II. KAPITULUA. II TALDEAN SARTUTAKO ESTABLEZIMENDU PUBLIKOAK.

4. Artikukua. Diskotekak.

Diskoteka zabaltzea jarraiko erizpideei atxekiko zaie:

- 25.000ko bizi lagun kopuruko edo zatiko Diskoteka bat zabaldu ahal izango da auzo ezberdinetan, beti ere gutxienezko 300 metrotako azalera dutenean.
- Era berean erdigunetik kanpo bi Diskotekaren instalakuntza uzten da.

Auzo hitza zer den ulertzeko, Hiri Antolamendurako Plan Orokorren Area desberdinak hartuko dira erreferentzia gisa. Hiri-ingurutzat, berriz, Hiri Antolamendurako Plan Orokorrean lurzoru urbanizagarri edo urbanizaezin klasifikazioa duena. (-4-)

-Adierazitakoak diskoteka eta kafe-teatroetan izango du eragina, hala ere Kafe-teatroei dagokionez publikoaren zonaldearen gutxieneko azalera 150 m²koa izango da eta kamerinoen zonaldea 25 m²koa. (-1-)

III KAPITULUA. III TALDEAN SARTURIKO ESTABLEZIMENDUAK.

5. Artikuluak. Bingoak.

25.000ko biztanle kopuruko edo zatiko Bingo baten ezarpena utziko da auzo edo sektore ezberdinetan kokaturik, beren artean 500 metroko tartea gutxienez eduki beharko dutelarik.

IV. KAPITULUA. IV TALDEAN SARTURIKO ESTABLEZIMENDUAK.

6. Artikulua. Solas aretoak eta joku aretoak.

a) Solas Aretoak.

A motako makineta-reko solas aretoak instalatu ahal izango dira libreki, beti ere haien artean 25 m. badaude, 13. artikuluan ezarritakoaren arabera.



b) Joku Aretoak.

B motako makinetarako joku areto bat utziko da 25.000ko biztanle kopuru edo zatiko, elkarren artean gutxienez 100 metroz berezirik egon beharko dutelarik eta bakararra sektore edo auzo bakoitzean.

Establezimenduen arteko gutxieneko distantzien eraginetara, A motakoak, B motakoak zein ordenantza hau indarrean jarri aurretik instalatutakoak edo data horretan izapidatzen direnak konputatuko dira.

“6-bis artikulua.

1., 2., 3 eta 4. taldeetako establezimenduen arteko distantzia 40 metrotakoa izango da. Distantzia honen neurketa talde ezberdinen artean, Aldatutako Ordenantzaren 3. artikuluaaren bigarren zatian: “Lizentzia berrien Muga” adierazitakoaren arabera egingo da, talde berekoen artean Ordenantza honen 4., 5. eta 6. artikuluetan ezarritakoa beteko da”. (-1-)

V. KAPITULUA. VI KAPITULUAN SARTZEN DIREN ESTABLEZIMENDU PUBLIKOAK

6 tris Artikulua. Dastalekuak.

Establezimendu batean jangaiak saltzeaz gain (kafea, izozkiak, pastelak, opilak, e.a.) aipatu jangaiak dastatzeko auekra eskaintzen bada, dastalekutzat hartuko da establezimendu hori. Establezimendu horretan bi gune ezberdin bereiziko dira, bata dastalekua eta bestea jangaien salmentarako lekua. Ezin izango da bi gune horietako bakar bat erabili, hau da, establezimendua zabalik dagoenean, bai dastalekua eta bai salmentarako lekua zabalik egongo dira.

Dastaleku hauek Ordenantza honen II. Idazpuruak xedatutakoa bete beharko dute, 11. artikuluaaren 4, 5 eta 6 puntuetan xedatutakoa izan ezik, lokal hauetan ezin izango baita musika ekiporik jarri. Hala ere, eta lokal honetan dagoen zarata Udalak neurtu nahi izanez gero neurtu ahal izateko, hotsa neurtzeko sistema jarri beharko da, laborategiak ziurtatua, eta gutxienez azken 15 egunetan egindako hotsa jasoko duena.

Ezaugarri bereko lokalen arteko gutxieneko distantzia ez da mugatuko.

6. taldearen barne dagoen iharduera batean, lizentzia emateko talde honek ezarriak dituen ezaugarrietako bat aldatzen bada, zein taldetan egon beharko duen sailkatua berraztertu beharko da. Aldaketa honek era berean, lizentzia kendu eta iharduera itxi beharra ere ekar dezake.

Ordenantza honen arabera establezimendu bat dastaleku izateko artikulua honetan aipatutakoaz gain, aipatu baldintza guztiak bete beharko ditu:

- Orduategia goizeko 8:etatik gaueko 10:00ak bitartekoa izango da.



- Dastalekuak ez du lokalaren bi bosten baino zati handiagoa hartuko, zati horren barne egongo da jendearentzako lekua, barra eta langileen k behar duten lekua.
- Lokalean ezin izango da musika ekiporik, telebistarik, irrati-hargailurik edo antzeko tresnarik jarri.
- Bi ate jarriko dira, elkarzutak eta bien artean hall-a.
- Ez da alkoholik salduko. (-2-)

II- TITULUA LOKALEN BALDINTZAK

I. KAPITULUA I – XEDAPEN OROKORRAK

7. Artikulua.

a) Debe katuta dago Ordenantza honen xede diren establezimenduetan kanpoan kontsumitzeko edariak eta janariak zerbitzatzea, terrazak eta mahaitxoak jartzea arautzen duen udal ordenantzako xedapenei dagokienean izan ezik.

b) Halaber, debe katuta dago edari mota oro zuzenean lokalaren barrukaldetik saltzea, lokalaren kanpoaldeari begira (bide publikoa) jarritako barra bitartez.

c) Lokalera sartzeko igarotze bitartearen zabalera 0,90 m-koa izango da gutxienez. Zati bikoitzeko ateak erabiliz gero, gehienetan irekitzen den zatiak 0,90 m-ko zabalera igoz utziko du.

d) Erabilera nagusia bizilekua duten eraikinetan kokaturiko lokaletan irisgarritasunari buruzko legedia betetzearren, atearen alde banatan eremu horizontal bat izango da, ateorriek ikutuko ez dutena eta oztoporik gabeko 1,50 m-ko diametroa duen zirkulua egitea ahalbidetuko dutena. Irekiera angeluak gutxienez 90° izango ditu topeak erabili arren..

Ordenantza honen xede diren eta lehendik dauden establezimenduetako batean berrikuntzarik edo aldaketarik eginez gero, dekretua aplikatzea salbuetsi ahal izango da eta igarogarrtasun irizpideak aplikatzea onartuko da, V. eranskineko 3.2. artikuluan zehaztutako ezaugarrien arabera. Beti ere 68/2000 Dekretuaren V. Eranskineko 3.1. artikuluan aurreikusitako kasua ematen dela aldez aurretik justifikatzen bada.

Aipatutako egoera salbuetsigarriak aplikatzerik egongo ez balitz, eta Udal Teknikari eskudunak V. eranskineko 3.3. artikuluan adierazitako txostena egin dezan, baliagarritzat emango dira ondorengo arauak egokitzen diren konponbideak: (-4-)

- Arauek ezarritako gehieneko malda gainditzen duten arrapala bidezko sarrerak onartu ahal izango dira, beti ere ohiko sarrera ez badira. Nolanahi ere, arrapala horien luzera 1 m-koa izango da eta malda %25ekoa, gehienez.



- Arauek ezarritako maniobralekua murrizten duten arrapala eta atea irekitzean okupatzen duen area gisako konponbideak onartu ahal izango dira. betiere, gutxienez, 1,20 m-ko diametroko oztoporik gabeko zirkulua egiten badute.
- Aurkeztu beharreko dokumentazioari erantsi beharko zaio igarogarritasun irizpideak ezartzearen ezintasunari buruzko justifikazio memoria. (-4-)

Konponbide horiek, hobetu ahal direnak, grafikoki adierazi dira I. Eranskinen 1 eta 2 orrialdeetan.

e) Debeztatuta dago eraikinetako patio komunak establezimenduaren biltegi gisa erabiltzea, baita elementu komunitatik sarrera duten lokalak ere. (-4-)

f) Establezimenduan sukalde, frijigailu, plantxa, burduntzu eta abar jarri nahi izatekotan, Eusko Jaurlaritzako 171/85 Dekretuan xedatutakoa aplikatuko zaio.

Eragin hauetara, instalazio hauetarako aparteko hersgunerik ez dagoenean, iharduera garatzen den lokalean instalazio horiek egotea debeatuko da.

II. KAPITULUA - ARRISKU AURRIKUSPEN ETA BABESA.

8. Artikulua.

1. Jarduera horiek ondorengo Oinarrizko Dokumentuei egokituko zaizkie: DB-SI (suteetarako segurtasunari buruzko Oinarrizko Dokumentua) eta DB-SU (Eraikuntzako oinarrizko Arautegiaren erabilera segurtasuna). (-4-)

2. Sukalderik balego, hauen zoluak gai erre ezinezkoduna izan beharko luke.

3. Larrialkietako argiaren puntuek gutxienez 5 luxeko intentsitatea ordu betean eduki beharko dute.

4. Funtzionamendu Lizentzia eman aurretik baimendun instalatzaile batek sinaturiko Ziurtagiri bat aurkeztuko da Udaletxe honetan lokalean dauden urkin erregarriaren instalakuntza guztiak indarrean dagoen Araudiarekin bat datozela adieraziz.

III KAPITULUA - INSTALAKUNTZA ELEKTRIKOA

9. Artikulua.

1. Jarduera horiek, abuztuaren 2ko 842/2002 ED (2002-09-18ko BOE, 224 zk.), behe-tentsiorako Arautegi elektroteknikoa onartu zuen Errege Dekretuari egokituko zaizkio, baita horrekin bat datozen gainerako araei ere. (-4-)

2. Funtzionamendu Lizentzia eman aurretik baimendun instalatzaile batek sinaturiko Ziurtagiri bat aurkeztuko da Udaletxe honetan lokalean dagoen instalakuntza elektrikoa. Tentsio Baxuko Arautegi Elektroteknikoarekin eta honen ondorengo Arau eta Xedapenekin bat datorrela adieraziz.



IV. KAPITULUA - GIROKETA

10. Artikulua.

1. Jarduera horiek, abuztuaren 2ko 842/2002 ED (2002-09-18ko BOE, 224 zk.), Eraikuntzetako Instalazio Termikoen araudia (EITA) onartu zuenari egokituko zaizkio, baita horrekin bat datozen gainerako arauari ere. (-4-)

2. Lokalen giroketaren ondoriozko haize bero edo zikinduaren joana, bidalitako haize bolumena segunduko 0,2 metro kubiko baino tikiagoa denean, irteera puntua bertikalean kokaturiko edozein leihozulotatik gutxienez bi metrotara kokatuko da, baina bolumen hau segunduko 0,2 eta metro kubiko baten artekoa bada hiru metrotara egongo da planu bertikaleko edozein lehiotatik; eta bi metro plano horizontalekoetatik. Eta gainera fatxadetan kokatzen badira espaloitik gorako garaiera minimoa bi metrotakoa izango da eta garaiera hori lau metro baino tikiagoa den kasuan 45ºko okergunea duen errejatxo batez hornituko da haizea gora bultza dezan. Segunduko metro kubikotik gorako bolumenetan haize joana bere garaierak hamar metro barruko eraikuntzarik altuena metro batez gainditzen duen tximiniaz egin beharko da.

Salbuespen gisa, fisikoki ezinezkoa denean, eta udal teknikarien irizpideen arabera, atal honetan aurreikusitako distantziak murriztu ahal izango dira; betiere behar bezala justifikaturik eta 171/85 dekretuari egokiturik badaude. Aurretik martxan dauden jarduera aldaketak, edo lehengo lokaletan jarduketak berriak, izanez gero, airea tximinia bidez kanporatu beharrean, fatxadara ere kanporatu ahal izango da, salbuespen baldintza berak mantentzen badira. Atal honetan aire-girotzearen gainean aurreikusitako guztia, aire-berritzeari ere aplikatuko zaio. (-4-)

3. Haizeztatzeak kanpoko gune libreetara egingo dira.

V. KAPITULUA - ZARATA ETA BIBRAZIOAK

11. Artikulua.

1. Iharduera hauek Zarata eta Bibrazioen Udal ordenantzan xedatutakoari atxekiko zaizkio, V. kapituluan (Araugintzari buruzkoa) dagokiona izan ezik, apartatu hau ordenantza honetan ezarritakoak arautuko duelarik.

2. Mugitzerakoan auzoari molestiak alderaerazteko mahai, eserleku etabarren hanketan gomazko takoak jarri beharko dira.

3. Ez da inondik inora onartuko bizilagunei inolako eragozpenik sortzea, establezimendua itxi ondoren, lokal barruko txukuntze lanak egiten diren bitartean. Horretarako, itxiera ordutegia errespetatu beharko da, baita ikuskizun eta jarduera amaiera eta jendea joanaraztearen inguruan legeak xedatutakoa ere. Lokala egokitu eta garbitzeko



lanak, lokalak ixteko ezarritako orduaren ondorengo 30 minutuen barruan egin beharko dira. Ezohizko egoerak emanez gero, eta jarduera titularrak idatziz hala eskatzen bada, garbitasunerako epea handitu ahal izango da, betiere bizilagunei inolako eragozpenik sortzen ez zaiela bermatzen bada. (-4-)

“4. Musika-Ekipoa duten eta gaez zabaltzen duten establezimenduen ikuskapena eta kontrola egiteko lana eraginkorragoa izan dadin, establezimenduetan soinua erregistratzeko sistema bat ezarri beharko da, laborategiak ziurtatua, gutxieneko hamabost eguneko ihardueraren funtzionamenduari buruzko datuak jasotzeko bide emango duena. Sistema hau erabilitako ainguraketa edo mugan integratu ahal izango da.

Sistema honek ondorengo baldintzak bete beharko ditu:

- Ihardueraren denboraldi zaratatsua erregistratu eta gordetzea, hasiera eta amaierako eguna eta ordua adieraziz, gehienez denboraldiaren minutu bateko baliokidetasun maila eta sortu deneko ordua, eta azkenik sesioaren batazbesteko baliokidetasun mailak.

- Soinudun iturrien funtzionamendu aldiak erregistratu eta gordetzea, piztu eta itzali deneko data eta ordua adieraziz, eta baita soinu erreproduzio sistemaren errendimendu energetikoa ere, iharduera zuzena dela egiaztatzea ahal izateko.

- Lehen adierazitako informazioa denboraldi batez gordetzea, gero ikuskapena egin ahal izateko.

- Sistemaren bat edukitzea udal zerbitzu teknikoek edo eskuordetutako entitateek aipatu informazioa jaso dezaten, informazio hori ikuskapen zerbitzuko sistema informatikoetara eraman ahal izateko, azterketa eta eboluziorako eta inprimatzeko aukera ere izango dute. Datu- bilketa hau ez da suntsigarria izango eta ezin izango dira bertan jasotako datuak manipulatu.

- Amaitzeko, sistema honek «setup» manipulatzeko galaraziko duen babes-elementuak izango ditu, eta hau giltza elektronikoa edo sartzeko klabeen bidez egingo da.

- Jarri nahi diren tresna guztiak Zerbitzu teknikoari erakutsiko zaizkie, hauek Ordenantza ezarritako baldintza guztiak betetzen dituztela egiaztatzeko.

5. Aipatu ordenantzaren aldaketa indarrean sartzen den unean lizentzia duen iharduerak, soinua erregistratzeko sistema ezarri beharko du, artikulua honetan ezarritako baldintzetan, zarataren salaketan bat jarri edota Udala Teknikarien iritziz baimendutako zarata maila gainditu dela uste duelako eskatzen dionean Udalak.

Udalak sistema hau ezartzea eskatu diezaiotke, ihardueraren ezaugarriengatik baimendutako maila gainditu daitekeela uste duenean. (-1-)



6. Lokalek izan beharko duten gutxieneko airetiko zarataren kontrako soinu isolamendua ondorengo izango da: (-4-)

- 65 dB(A): irrati, telebista eta giro-musika gisako musika ekipoa duten Ordenantza honen 1. taldeko taberna eta gainerako establezimenduetan.
- 70 dB(A): musika ekipoa izateko baimena duten Ordenantza honen 1. taldeko establezimenduetan (ordutegiei buruzko 296/1997 Dekretuko 3. Taldea: Ostalaritza lokalak)
- 75 dB(A): diskoteketan (2. taldea), (ordutegiei buruzko 296/1997 Dekretuko 2. Taldea: Ostalaritza lokalak)
- 75 dB(A): bingoetan (3. taldea)
- 65 dB(A): jolas eta joku aretoetan (4. taldea).
- 55 dB(A): dastalekuetan (6. taldea) (-4-)

7. Neurketen bidez lortzen den zarataren jaurtikipen maila, UNE-EN ISO-7:1999 Arauaren eta hori ordezkatzeko duen edozein arauaren arabera, ezingo da 40 dB(A)-tik gorakoa izan goiko edo aldameneko etxebizitzetan.

8. Artikulu honetan exijitzen diren isolamendu baloreak (airetiko zarataren eta inpaktuen zarata mailari aurre egitekoak) etxebizitzetara dagozkienak dira beti. (-4-)

Aipatutako jardueren aldamenean etxebizitza erabilera duten esparruak egongo balira, isolamendu akustikoaren eskakizuna 10 dB(A) jaitsiko da, aldameneko lokalak bizileku erabilerarik ez badu edo, bizileku erabilera izan arren, eraikineko guztientzako eremuak badira (eskailera-kaxa, atariak, atarteak edo sarrerako korridoreak) eta guztientzako zerbitzu lokalak edo barne patioak badira. 25 dB(A) jaitsiko da kanpoko jarduerak eta barnekoak ez diren patioak banantzen dituzten fatxadetan. Titulartasun publikoko eta ekipamendu komunitarioko eraikin exentuek badira, jolas- eta ikuskizun-erabilerakotzat joko dira eta, ondorioz, ordutegia kontuan izanda, ponderatuki 30 dB(A) jaitsi ahal izango da isolamenduari buruzko eskakizuna. (-6-)

9. Irekitzeko lizentziaren aurretik, titularrak lokalaren Isolamendu Akustikoaren Neurketa Agiria aurkeztu beharko du, ondorengo arauak xedatutakoari jarraiki: (-4-)

- UNE-EN ISO 140-4 Araua. 4. Atala: Lokalen arteko airetiko zarataren kontrako soinu isolamendua in situ neurtzea.
- UNE-EN ISO 140-5 Araua. 5. Atala: Fatxadako eta fatxadetako elementuen airetiko zarataren kontrako soinu isolamendua in situ neurtzea.
- UNE-EN ISO 140-7 Araua. 7. Atala: zoruek inpaktuaren kontra duten soinu isolamendua in situ neurtzea.”. (-4-)

Geroago eta irekitzeko lizentzia eman aurretik, udal zerbitzu teknikoek in situ egiaztatu beharko dute agiriaren egiaztasuna eta, ondorioz, soinu isolamenduarena. Hori guztia espedientean jaso beharko dute.

10. Soinu erreproduktzioarako edozein motako aparailuak, aurrerantzean musika aparailuak (irratia, telebista, hari musikala eta abar) eta musika ekipoa, hau da, musika aparailuak baino potentzia handiagoa duten soinu erreproduktzioarako aparailuak dituzten



establezimenduek xedatutako mugak betetzen direla bermatzeko, jarduerak eragindako soinu mailaren mugatzaile bat instalatu beharko dute.

Aparailuak izan dezakeen gehieneko soinu maila, lokalak dituen etxebizitzetikiko soinu isolamenduaren indizeari 20 dB(A) gehituta lortzen den emaitza izango da. Beti ere goragoko xedapenek ezarritako muga aplikazioari kalterik egin gabe.

Musika ekipoa edo musika aparailua izateko baimena duten jarduerak, zortzi hereneko bandetako igorpen mailara mugatu beharko dute. Horrelakoetan, lokalean gainditu ezingo den soinu maila orokorraz gain, ekipoarene mugapena finkatuko da, zortzi hereneko banda bakoitzean, lokalaren isolamendu kurbari ondorengo kurba gehituta lortzen den maila ezingo dela gainditu kontuan harturik: (-4-)

Hz	dB	Hz	dB
50	49,6	630	12,8
63	43,4	800	11,3
80	38,7	1000	10,0
100	34,4	1250	8,9
125	30,7	1600	7,7
160	27,3	2000	6,6
200	24,4	2500	5,7
250	21,3	3150	4,9
315	19,0	4000	4,2
400	16,5	5000	3,5
500	14,5		

(-4-)

Jarduera martxan jarri aurretik titularrak ondorengo xehetasun guztiak jasotzen dituen dokumentazio teknikoak aurkeztu beharko du Udalean: establezimenduak dituen musika kate eta aparailuak, soinu mugatzaileak eta sonografoa.

11. Musika ekipoa duten establezimenduetan beharrezkoa izango da, atarte hermetiko bat osatuz, itxiera automatikoko ate bikoitza instalatzea ebakuazio irteera ez den sarbide guztietan. Ateak, nagusiki, plano perpendikularretan ipiniko dira eta uneoro ate bakarria irekita egotea bermatuko duen itxiera automatikoko sistema izango dute. Ate bikoitzeko sarbideak irisgarritasunari buruzko araudia bete beharko du. Hobe daitekeen konponbide hori II. Eranskinean adierazi da grafikoki.

171/85 Dekretuaren I Atalaren lehen Kapituluko 3.2.3. artikuluan xedatutakoari jarraiki, neurri bera hartuko da kanpoko aldean dagoen zarata mailak ezarritakoa gainditzen duenean, jaurtiketa iturria edozein dela ere.

12. Musika ekipoa izateko baimena duten jarduerak kanpora ematen duten bao guztien itxitura hermetikoa bermatu beharko dute. Neurri hori betetzea, elkarte gastronomikoetan, sagardotegietan eta bizilagunak dituzten eraikinetan burutzen diren antzekoetan ere derrigorrezkoa izango da.

13. Artikulu honetako 1. eta 2. idatz-zatietan ezarritakoak eragiten ez dituen eta gaeuz irekita dauden jarduerak gaueko 22,00etan itxi beharko dituzte ateak eta leihoak.



14. Musika ekipoa izateko baimena eta terrazak edo kanpoan mahaiak jartzeko baimena duten establezimenduek, ezingo dute ekipoa erabili mahaiak eta aulkiak terrazan dauden bitartean. Horretarako, terraza instalatzeko baimen eskaerarekin batera, titularrak terrazaren erabilera ordutegia zehaztu beharko du musika ekipoa erabiltzen ez dela kontrolatu ahal izateko.

15. Artikulu honetan xedatutakoa betetzen dela egiaztatzeko, lokalaren edozein puntutako kalkuluak jasotzen dituen **intsonorizazio proiektu** bat aurkeztu beharko da, edozein jarduera lizentzia eskaera bakoitzarekin aurkeztu beharreko dokumentazioarekin batera

(-4-)

VI KAPITULUA - KOMUNAK

12. Artikulua

1. Lokalek, horien azalera edozein dela ere, gutxienez erabilera publikoko bina komun eta konketa izango dituzte, sexu bakoitzarentzat bat, eta mugikortasun eskasa duten pertsonentzat erabilgarriak izango dira. Elementuen pilatzea gertatuz gero, sexu bakoitzaren erabilerarako elementu bat erreserbatuko da, 10 elementuko edo frakzioko. Horrez gain, gizonetzkoentzat pixatoki bat jarri beharko da komuna dagoen eremutik at. Komun unitate horiek Errenteriako Hiri Antolamendurako Plan Orokorreko Hirigintza Arauetako 4.2.63. artikulua 2. paragrafoan aurreikusitako betekizuna ere betetzen dutela ulertuko da.

2. Komuna ipintzen den eremua ezingo da komunikaturik egon lokalaren gainontzeko zatiekin. Horretarako, aparteko atarte edo esparru bat eraikiko da, bi sexuentzako komunetarako bakarra izan ahal dena.

3. Aparteko esparru bakoitzak 1,50 m²-ko azalera eta 0,90 m-ko zabalera izango ditu gutxienez.

4. Komunetako lehortze prozesua burutzeko elementuak behin bakarrik erabiltzekoak izango dira (haize beroko lehorgailuak, paperezko eskuoihalak eta abar) eta ez erabilera anitzekoak. Era berean, xaboi dosifikagailua izan beharko dute derrigorrez.

5. Komunetako zoladura eta paramentuak lauzaturik eta alikataturik egon beharko dute hurrenez hurren.

6. Mugikortasun urriko pertsonentzako komunak, horien aurreko atartean eta lokalak dituen horietarako igarobideen erabilgarritasuna, 68/2000 Dekretuak, irisgarritasun-baldintzei buruzko arau teknikoak onartzen dituenak, ezarritakoari egokituko zaio. III. Eranskineko A, B eta C irudiek osatzen dute hobe daitekeen konponbide horren adierazpen grafikoa.

7. Ordenantza honen xede diren eta lehendik dauden establezimenduetako batean berrikuntzarik edo aldaketarik eginez gero, dekretua aplikatzea salbuetsi ahal izango da eta igarogarrtasun irizpideak aplikatzea onartuko da, V. eranskineko 3.2. artikuluan zehaztutako ezaugarrien arabera. Betiere 68/2000 Dekretuaren V. Eranskineko 3.1. artikuluan



aurreikusitako kasua ematen dela aldez aurretik justifikatzen bada. Horri dagokionean, nahikoa izango da komun-konketa unitate bakoitza eta horri lotutako atartea igarogarriak izatea, aipatutako V. Eranskineko 3.2. artikuluan xedatutako ezaugarrien arabera. Ustezko neurritz kanpoko gastua justifikatzeko, gehiegizkotzat hartuko da komun batzuk iritsi-errazak bilakatzeko neurria, egokitutako elementuek betetzen duten azalera, lokalaren azalera osoaren %14 baino handiagoa bada. Hobe daitekeen konponbide hori II. Eranskineko D irudiaren bidez adierazi da grafikoki.(-4-)

VII KAPITULUA – OSASUN ALDERDIAK

13. Artikulua

1. Elikagaiak hautsa, zomorro eta karraskariengandik babestuta edukitzeko bitrina edo antzeko tramankulu bat beharko da.

2. Elikagaien hondakinak sukaldeetatik, gordetzen diren gelatik eta prestatzen direnetik aski urrutiratuak egon beharko dute.

3. Horma eta zoluek karraskariek gaindi ezinekoak izan beharko dute.

VIII KAPITULUA - ISURKETAK

14. Artikulua.

Urjoanek dagozkien zeboileta edo plaka zulatuz hornituak beharko dute, Udal Estolderia Nagusira solidoen isuria alderatzeko.

III TITULUA LIZENTZIAK

I KAPITULUA – ALDEZ AURREKO KONTSULTAK

15. Artikulua.

1. Alperrikako gastuak ekiditearren, ordenantza honen aplikazio eremuaren barruan sartutako establezimenduak irekitzeko interesatuek, kontsulta eskabidea aurkeztu beharko dute. Alkatetzaren aurrean, gehienez 15 egunetako epean, izapidetuko den udal lizentzia eman aurretik.



2. Iharduera berria instalatzeko kontsulta eskabide guztiei ondoko dokumentazioa erantsiko zaie:

- 1:1.000 eskalako planoak, lokalaren kokagunea eta berorrek bertan dauden beste batzuekiko duen kokalekua zehazki adierazirik.

- 1:1.000 eskalako lokalaren planoak, bertan banaketa eta etxebizitza hurbilenean afektazioa argi adierazirik.

- Lizentzia eskatu deneko iharduera dagokion taldearen aitortzen espresua.

16. Artikulua

Ordenantza honen aplikazio eremuaren barruan sartutako iharduerentzako lizentzia eskabideak izapidetzearen, Udaleko Sarrera Erregistro Nagusian instantziak aurkezteko ordena hartuko da kontutan soilik.

Izapide hau aplikatzearen eraginetara, aste bakoitzaren astelehenetik ostiralera aurkeztutako instantzia guztiak aztertuko dira, horrela izapidetzan onartu edo espreski ezetsiko direlarik, behar denaren arauera.

«Ez da alde aurreko kontsultarik tramitatuko, eta ezta iharduera jartzeko edo irekitzeko lizentziarik ere, harik eta lokalaren kokaleku zehatza eta ezaugarriak zehazten ez diren arte. Hori dela eta, eraikitzen ari diren eraikuntzetan, nahiz eta eraikuntza berriko obra lizentzia izan, eraikinaren erabilera edota lehen erabilpeneko lizentzia izan arte ez da lokalik dagoela kontuan izango.

Hala ere eraikitzen ari diren eraikinetan, eta derrigorrezko eraikuntza lizentziarekin, alde aurreko kontsulten sarrera ordena mantenduko da, eta lokala kokatzen deneko eraikinari erabilera edota lehen erabilpeneko derrigorrezko lizentzia ematen zaionean, jasotako ordenari jarraiki erantzungo zaie alde aurreko kontsultei». (-1-)

17. Artikulua.

Aldez aurreko kontsulta eskatu duten eskatzaileek, berorren alde informatzen bada, 3 hilabeteko epea izango dute iharduera instalatzeko lizentzia eskabidea aurkezteko, ihardueraren proiektuekin batera, eta epe hori iraganda eskatutakoa zuzenean geldituko da.

II KAPITULUA - INSTALAZIO ETA OBRA LIZENTZIAK

18. Artikulua.

Ordenantza honetan sartutako establezimenduek, IGOKA Arauterian eta Eusko Jaurlaritzako 171/85 Dekretuan eta ordenantza honetan ezarritako neurri zuzentzaileak eta etorkizunean diktatu litezkeenak bete beharko dituzte hala dagokienean.



19. Artikulua.

Aipatutako taldeetan sartutako ihardueretarako lizentzien izapidetza, ondoko prozedurari egokituko zaio, ondorengo legezko aldakuntza izan ezik:

- Lokala egokitzeko obra-lizentzia eman aurretik iharduera instalatzeko lizentzia lortzea ezinbestekoa izango da.

- Instalazio lizentzia lortzearen, Udaleko Erregistro Nagusian eskabidea eta proiektu tekniko eta txosten deskribatzailearen bostkoiztua aurkeztuko dira, beraietan ihardueraren ezaugarriak, ingurugiroaren sanitatean izan lezakeen eragina eta erabili nahi dituzten sistema zuzentzaileak zehazturik, eraginkortasun maila eta seguritatearen bermea adieraziz.

- Behin dokumentazioa jasota, ondoko ebazpenetako bat hartu ahal izango da:

* Ondoko horietan oinarritutako udal eskumenak direla-eta lizentzia espreski eta arrazoituta ukatzea: hiri antolamendu planak, udal ordenantzak ez betetzea eta, hala dagokionean, instalatu nahi denarekin bateraezin gerta daitekeen iharduera munizipalizatu monopolioduna egotea.

* Espedientea gehienez 2 hilabetetako epean zehar izapidetzea, ondoko izapidetzen arauera, ondorengo legezko aldakuntza izan ezik:

a) Espedientea 10 egunetako jendaurreko erakusketa epean jartzea, iharduerak nolabait eraginda daudela uste dutenek egoki eritzitako oharpenak egin ahal ditzaten.

Gainera ere, proposatutako kokagunetik hurbileko auzokideei jakinerazpen pertsonala egingo zaie, baita auzoko auko-elkarteari, baldin badaude, aipatu den helburuarekin eta epe berean.

b) Osakidetzara eta udal zerbitzu eskudunei igortzea, ihardueraren izaeraren arauera, espedientea eta, hala dagokionean, aurkez litezkeen erreklamazio edo oharren berri eman dezaten.

c) Txostenak izapidetu eta aipatu epeak bukatuta, espedientea aholku izaerakoa den udal talde teknikoari igortzea, arautzen duen erregelamenduaren arauera bere txostena izapida dezan.

d) Txosten guztien alde eginda, hala dagokionean aurkeztu diren alegazioak espezifikoki aipatuz, ebazpen proposamena egingo da, udal organu eskudunak onar dezan, beronek espedientearen alde informatu eta iharduera instalatzeko lizentzia emango duelarik, hala dagokionean, aurkeztutako alegazioak onetsiz edo ezetsiz.

Aipatu alegazioak onetsi badira, espedientea hasi duenari emango beharko zaio audientzia, ebazpen proposamenaren alde aurretik.

e) Behin instalazio lizentzia emanda, espedientea dagokion departamentura pasatuko da, ihardueraren lokala egokitzeko derrigorrezko obra-lizentziaz informatzearen.



- Bi hilabeteko epea bukatua, instalazio lizentzia eman dela ulertuko da isiltasun positibo bitartez. Dena den, xehetasun hau ekarritako proiektuak eta dokumentazioa ordenamendu juridikora osoki egokituz gero aplikatuko da soilik, eta interesatuak dokumentazioa ekarri behar duenean eten egingo da.

- Arauteria aplikagarrian ezarritakoaren arauera obra lizentziaren eskabideari isiltasun positiboa aplikatzearen, kontatzen instalazio lizentzia eman dela ulertu eta biharamunetik aurrera hasiko da kontatzen epea, espresua zein isiltasun bitartekoa delarik ere.

III KAPITULUA - MARTXAN JARTZEKO LIZENTZIA

20. Artikulua

Ordenantza honen aplikazio eremuan sartutako iharduerak, instalazio lizentzia lortu eta lokalaren egokitze obrak hasita, udal zerbitzu teknikoek egiaztapen bisitaldia egin arte ezingo zaie hasiera eman, lizentzian ezarritako neurri zuzentzaileak hartu direla frogatzearen.

Eragin hauetara, ihardueraren titularrak, ikusketa hori egiteko eskatu beharko dio Udalari, Ikuskaritzarako eskabidea egin eta 15 egun ikuskapenik egin gabe pasatzen badira, iharduerari eman ahal izango zaio hasiera, nahiz eta ihardueraren jarraipena kasu guztietan egin beharko den ikuskapenaren emaitzaren baldintzapean egon.

21. Artikulua.

Establezimendu guztiek baimendu zaien iharduerarako udal lizentziaren frogagiria jarri beharko dute barraren atzeko paretan eta toki ikusgarrian, bertan ihardueraren titularra agertaririk.

IV KAPITULUA – IHARDUERA ALDAKETAK, HANDITZEA ETA BANAKETAK

22. Artikulua.

Jarduera lizentzia duten lokaletan jarduera aldaketak eman ahal izango dira, Ordenantza honetan aurreikusitako Talde bereko nahiz beste Talde bateko jardueren artean; baita abenduaren 16ko 296/1997 Dekretuan, jendaurreko ikuskizunak eta jolas jardueren ordutegiak ezartzen dituenean, aurreikusitako beste Taldeen artean ere. Hala eta guztiz ere, taldeen arteko aldaketa egin ahal izateko, aurkeztu beharreko proiektu teknikoaren bidez egiaztatu beharko dute betetzen dituztela talde berriari eska dakizkion eskakizunak eta



ordenantza honek jasotzen dituen distantziei buruzko arauak. Ordenantza honetan aurreikusitako distantziak bete ezean, ezingo da taldeen arteko aldaketarik egin, ez ordenantzaz, ez 296/1997 dekretuan aurreikusitako artean, eta baimena ukatu egingo da.

Nolanahi ere, hala badagokio, jarduera lizentzia berria tramitatu beharko da.

Ordenantza honen ondorioetarako ulertuko da "titularra" dela jarduera ustiatzen edo jardueraren jabe den edozein pertsona fisiko edo juridiko eta, ondorioz, ezingo dira titularrak izan jarduera ustiatzen ez duten pertsona fisiko edo juridikoak. Horretarako kontuan hartuko da Ekonomia Jardueren gaineko Zergan nor agertzen den titular gisa, langileak nork kontratatzen dituen, Balio Erantsiaren gaineko Zergan nor den subjektu pasiboa, eta abar. Errentamendu kontratuak izanez gero, titularra errentaria dela ulertuko da. (-4-)

23. Artikulua.

Ordenantza honetan sarturiko edozein ezarpenek egin ahal izango ditu handitzeak, baldintza hauek betetzen baditu beti ere:

- Ez dituzte aldatuko kopuru mugatuetara atxekiriko establezimenduentzako ezarritako kopuruak.

- Haserako iharduera eta handitzearen artean, komunikaketa iraunkor bat egon dadila, gerora titularitate bat baino gehiago ez daitezen izan ahalezko

- Aldaketak ez dezala erakar baimendutako establezimenduaren sailkapen aldaketa edo sailkapen aldaketa hori erakartzen duenean Ordenantza honek Talde bakoitzarentzat ezarritako baldintzak bete ditzala.

- Inoiz ere ez da onartuko Ordenantza honetan sarturiko iharduera bat beste batzutan banatzea edo beregandik zatiak edo Ordenantza honetan sarturik egon daitezkeen atalak bereiztea.

- Kasu guztietan, iharduera hauek zabaldu edo erreformatzeko eskabideak ordenantza honetan ezarritakoaren arauera izapidetu egin beharko dira, hasiera batez onartutako proiektuaren eranskinak aurkeztuz, salbu erreforma edo zabalpenaren entitateak proiektu berriak aurkeztu eta ihardueraren birkalifikazioa bidezkoa izan.

V KAPITULUA – LIZENTZIEN IRAUNGIPENA

24. Artikulua.

Instalakuntza lizentziaren iraungipena erabaki ahal izango da, dagozkion obrak Lizentzia ematetik hiru hilabete iragan eta hasi gabe daudenean edo hasi eta gero hiru hilabete baino gehiagoko denboran eteten badira, ez bada Alkatetzak, aurrez egindako eskari bati erantzunez, Lizentzia horri luzamendua eman diola.



Instalakuntza aLizentziaren iraungipena, obrak Lizentzia eman zenetik sei hilabetera burutu gabe baldin badaude, salbu udal zerbitzu teknikoek haiek exekutatzeko aurrikusi eta udal organuak onartutako iraupena handiagoa izan.

Ordenantza honetan sarturiko ihardueren Zabaltze Lizentzia iraungitua erabakiko da beren egiazko uztea frogatzen denetik sei hilabetetara.

IV TITULUA IKUSKAPENAK

25. Artikulua.

Udal zerbitzu teknikoek egoki eritzitako ikuskapen guztiak egingo dituzte, ordenantza honetan sartutako establezimenduetako instalazioen funtzionamendu egokia egiaztatzearen.

Administrazioak egingo ditu ikuskapen horiek, ofizioz edo salaketa bidez alderdi batek eskatuta.

Pertsona natural edo juridiko orok, Udalaren aurrean Ordenantza honetan sarturiko edozein iharduera edo instalakuntzaren ezohizko funtzionamendua salatu ahal izango du.

Establezimenduen titularrek, burutzen diren ikuskapen eta egiaztapenetarako aukera eman behar eta beroriek ikusteko eskubidea izango dute, berezko izaera dela-eta ezinezkoak direnak edo interes publikoarentzat egokiak ez direnak izan ezik.

"25-bis Artikulua.

1.- Udalak edozein unetan ihardueren titularrei, eskumena duten teknikariek izenpeturiko egiaztagiria eska diezaiekete, iharduera bere osotasunean, edo ihardueraren elementu nahiz atalen bati dagokiona, lizentzia eman zenean ezarritako baldintzak betetzen diren ala ez egiaztatzeko, edota bere kasuan, indarreko arauari egokitzen zaion ikusteko.

2. Egiaztagiri hori, ezaugarrien arabera ezarritako epean aurkezten ez bada, Udalak betearazteko ihardunbide ordezkatzailerara jo dezake, interesatuaren kargura, edota bere menpe dauden zerbitzuen bidez egin ahal izago du, kasu honetan ere interesatuen kargura, horretarako honi dagokion tasa igorriko zaio. Egiaztagiri eskatzen den ebazpenean aukera hori dagoela adieraziko da.

Lokal horretan baimendutako zarata maila behin eta berriz gaindituko balitz, Udalak aginduzko isuna jartzeaz gain, zarata sortzen duten tresnak zigilatuko lituzke (musika- tresnak, hari-musikala, irratia, telebista ...). Tresna hauei zigilua kendu



edota beste tresnaren bat jarriko balitz Udalak tresna horiek konfiskatu egingo lituzke.” (-1-)

V TITULOA IHAUSTE ETA ZIGORRAK

26 Artikulua

«Ordenantza honetan ezarritakoaren aurkako edozein haustek, arin, larri edota oso larritzat har daitezke.

1. Arinak honakoak dira:

a) Ihardueraren funtzionamendurako ezarritako ordutegia ez betetzea,

b) Onartutako zarata maila 3dB(A) gainditzea, emisio zein inmisioan, Zarata eta Bibrazioak eta musika-ekipoen ainguraketak Arautzeko Ordenantzak agintzen duenari jarraiki. Zarataren salaketaren bat aurkeztuko balitz, edota udalak, teknikarien iritziz, lokal bakoitzari ezarritako zarata maila gainditzen dela uste izateko arrazorik balu, titularrak sonografo bat edo honen antzeko tresnaren bat ezarri beharko luke, zarataren irakurketa zuzena egiteko bide emango duena. Aipatu tresna deskonektatzen bada, edo irakurketak baimendutako zarata maila gaindituko balu arau hauste hori arintzat joko litzateke.

c) Musika lizentziarik gabe, edo bertan agintzen dena bete gabe soinua igortzen duen edozein tresna jartzea - irrati, telebista, hari-musikala, laser disk, etab.

d) Udal lizentziarik gabe soinu- tresnen edozein iharduera martxan jartzea.

e) Udal lizentziarik gabe, baimendutako tresnen edozein elementu modifikatu edo aldatzea.

f) Barnean musika-ekipoa martxan dagoenean edo lokalean jende asko egon eta soinu handia sortzen duenean lokaleko ate eta/edo leihoak irekita edukitzea, eta baita hogeita bi orduetatik aurrera soinu-ekipoen bat duten establezimenduetakoak ere, kontrako baimen zehatzen bat dutenean salbu. (-1-)

g). Musika aparailua martxan edukitzea instalazioa itxi ondorengo txukuntze lanak egiten diren bitartean edo itxiera ordutegitik aurrera. Era berean, txukuntze lanen ordutegia ez betetzea edo horien ondorioz eragozpenak sortzea. (-4-)



h) Ate bikoitza zabalik edukitzea.

i) Aipatu Ordenantzaren edozein arau haustea, larri edo oso larritzat jotzen ez denean, eta horrelakoa izan eta bere izaera edo egoera dela eta sailkapen hori merezi ez duenean.

2. Larriak honakoak dira:

a) Indarreko arauak eta dagozkion lizentzi eta baimenetan finkatutako segurtasun, osasun eta higiene neurriak ez betetzea, eta eskatutako seguritate eta higiene gradua murrizten duen lokal, instalazio edo zerbitzuen egoera txarra. (-1-)

Halaber, jarduera garatzea ordenantza honetako 12. artikuluan aurreikusitako erabilera publikoko komunek behar bezala funtzionatzen ez badute edo itxita baldin badaude.(-4-)

b) Emisio zein inmisioan, onartutako zarata maila 3dB(A) gainditzea, Ordenantza honek agintzen duenari jarraiki.

c) Neurri zuzentzaileak agintzen dituen ebazpenak ez betetzea, hutsegite hori justifikaezina denean, edota pertsona zein ondasunen segurtasun eta osasunean eragina duenean.

d) Sei (6) hilabetetan bi hutsegite arin baino gehiagoren betekizuna.

e) Soinua erregistratzeko sistemarik ez jartzea.

f) Establezimendu hauen erabilerak derrigorrezko udal lizentziarik gabe modifikatu, zabaldu edo aldatzea.

g) Atalondoak, pasabide, eskailera edo irtetzeko ateak eragozteak, instalazio, altzari edo larrialdietan erabiltzea eragotzi dezakeen edozein oztopo mota.

h) Argikuntza, aireztapen edo aire giroketa zerbitzuen funtzionamenduaren akatsak, edo bibrazio edo zaratak baimendutako mailen gainetik sortzea.

i) Suteak aurreikusi eta iraungitzeko instalazioen akatsak, eta irteera eta larrialdi ateen gaizki funtzionatzea.

j) Ikuskaritza lanetan diharduten udal teknikariei establezimenduan sartzea ukatzea.

k) Martxan jartzeko lizentziarik gabeko establezimenduen funtzionamendua.

l) 16 urtetik beherakoei edo edozein toxikazio sintoma nabariak adierazten dituzten pertsonen edozein motako edari alkoholikoa eskaintzea.



m) Ordenantza honetako 7. artikulua A eta B apartatuetan xedatutakoa ez betetzea.

n) Mugatu edo erregistratzeko gailuen manipulazioa, edota ekipoak emisio handiagoa izan dezan mugatzeko gailuaren ahokadura aldatzen saiatzea. (-1-)

ñ) Baimendutako gehieneko edukiera gainditzea.

o) Jarduera garatzen den bitartean larrialdietako atea zabalik eta musika aparailua martxan egotea. (-4-)

3.- Oso larriak honakoak dira:

Urte betean (1) bi hutsegite baino gehiagoren betekizuna. (-1-)

27. Artikulua

«Titulu honetan zehaztu diren arau-hauste guztiak honela zigortuko dira:

4/1995 Legea, azaroaren 10ekoa, jendaurreko ikuskizunak eta jolas jarduerak arautzeko legean ere zehaztutakoak (hala nola irekiera eta itxiera ordutegia ez betetzea, besteak beste) araudi horretan xedatutakoaren arabera zigortuko dira, zigor handiagoa ezartzea ahalbidetzen duelako.

1. Arau-hauste arinei 300 eta 750 € bitarteko isuna ezarri ahal izango zaie.

2. Arau-hauste larriei ondorengo zigorrak, bata ala bestea zein biak batera, ezarri ahal izango zaizkie:

a) 751 eta 1.200 € bitarteko isuna. Sektore mailako legedian zigor handiagoa ezartzeko aukera berezirik aurreikusita ez badago. Bestela, hori bera ezarriko litzateke.

b) Lizentzia aldi baterako kentzea, gehienez hiru (3) egunez. Eta, ondorioz, jarduera epe berean eten edo ixtea, zigorra indarrean dagoen bitartean. Isun hori, batez ere, baimendutako zarata mailak gainditzen direnean ezarriko da.

3. Arau-hauste oso larriei ondorengo zigorrak, bata ala bestea zein biak batera, ezarri ahal izango zaizkie:

a) 1.201 eta 3.000 € bitarteko isuna. Sektore mailako legedian zigor handiagoa ezartzeko aukera berezirik aurreikusita ez badago. Bestela, hori bera ezarriko litzateke.

b) Lizentzia aldi baterako kentzea, sei (3) egunetarako. Eta, ondorioz, jarduera epe berean eten edo ixtea, zigorra indarrean dagoen bitartean.



c) Lizentzia behin betiko kentzea. Udalak ezarritako neurri zuzentzaileen eskakizunak ez betetzea eta zarata mailak gainditzea etengabeak, agerikoak eta nabariak direnean. (-4-)

28 Artikulua

1.- Haustea gertatzekotan dagokion zigorraren kaltetan izan gabe eta interesatua entzun ondoren, udal zerbitzu teknikoek iharduera batetan akatsak daudela egiaztatzen bdute, Udalak hilabete bat eta sei bitarteko epea finkatuko du, titularrak instalazioan behar diren neurri zuzentzaileak har ditzan, azaroaren 30eko 2414/1961 Dekretuko 36. artikuluan, eta ondorengoetan eta baterakorretan eta berori osatu edo ordezten duten xedapenetan ezarritakoaren arauera.

Apartatu honen eraginetara, eta espediente administratiboa ebatzi bitartean, udal zerbitzu teknikoek ihardueran sartu beharreko neurri zuzentzaileak espreski adierazi beharko dituzte, baita hirugarrenei molestiak ekiditeko aplikatu beharreko inoizkako edo kautelazko neurriak ere.

2.- Neurri zuzentzaileak adierazitako epean hartu ezean edo beroriek hartzea ezinezkoa izatekotan, administrazioak ixiko du establezimendua, aipatu erregelamenduko 38. artikuluaaren arauera.

3.- Ihardueraren titularrak ihardueraren funtzionamendua egiaztatzeko neurri egokiak burutzeari uko eginez gero, interesatua entzun ondoren, Udalak ihardueraren lizentzia aldi baterako kentzeko agindu ahal izango du, egiaztapenak burutzen ez diren bitartean..

VI TITULUA ERREKURTSOAK

29. Artikulua

Ordenantza honetan agindutakoaren arauera hartutako ebazpen edo akordioen aurka, birjarpen errekurtsua tartekatu ahal izango da beroriek hartu dituen organuaren aurrean, hilabeteko epean, jakinerazpena egiten den egunaren biharamunetik aurrera.

VII TITULUA ZABALTZE ETA IXTE ORDUTEGIA

30 Artikulua

Establezimendu hauen zabaltze eta ixte ordutegiari dagokionez, dagokion aginteak xedatzen duenari atxekiko zaizkio une bakoitzean.



XEDAPEN IRAGANKORRAK

Lehena

Ordenantza hau promulgatu aurreko lizentziaz jarritako establezimenduek eta data horretan izapidetzen ari direnek, haren xedapenetara egokitu beharko dute 6 hilabeteko epean, indarrean jarri ondoren, aplikatu beharreko neurri zuzentzaileek ez badute eraikuntz elementuen aldakuntza ekartzen. Azken kasu honetan, epea urtebetekoa izango da, berezko izaera dela-eta egokitzepena teknikoki ezinezkoa izan edo interesatuentzat gogaikarriegia izan ezik, eta beti ere udal honen iritziz.

Bigarrena

Era berean, egokipena esijigarri izango da, eskualdatze edo titularitate aldaketa edo erreformaren bar gertatzen denean, Udal baimen berriaren aurreko baldintza bezala.

Irugarrena

Ordenantza honetako zenbait xedapenetatik salbuetxi ahal izango dira, hau promulgatu aurretik funtzionamenduan zeuden establezimenduak, beti ere neurri bauetara egokitu ezin osoa frogatzen denean edo artikuluko honen azken aipameneko 1. atalean aurrikusitako kasuan aurkitzen direnean.

Lehena. Ordenantza hau promulgatu aurreko lizentziaz jarritako establezimenduek eta data horretan izapidetzen ari direnak, haren xedapenetara egokitu beharko dute 6 hilabeteko epean, indarrean jarri ondoren, aplikatu beharreko neurri zuzentzaileek ez badute eraikuntza elementuen aldakuntza ekartzen. Azken kasu honetan, epea urte betekoa izango da, berezko izaera dela-eta egokitzapena teknikoki ezinezkoa izan edo interesatuentzat gogaikarriegia izan ezik, eta beti ere udal honen iritziz. .

Aipatu Ordenantza onesten denerako espedientea hasi bai, baina oraindik dokumentu teknikoak bere osotasunean aurkeztu ez den kasutan, Ordenantza honetan ezarritakoa bete beharko da.

Bigarrena. Era berean, egokipena eska daiteke, eskualdatze edo titularitate aldaketa edo erreformaren bat gertatzen denean, Udal baimen berriaren aurreko baldintza gisa.

Hirugarrena. Ordenantza honetako zenbait xedapenetatik salbuetsi ahal izango dira, hau promulgatu aurretik funtzionamenduan zeuden establezimenduak, beti ere neurri hauetara egokitzea guztiz ezinezkoa dela frogatzen denean edo artikuluko honen azken aipameneko 1. atalean aurrikusitako kasuan aurkitzen direnean.(-1-)



Lehen Xedapen Iragakorra. Ordenantzaren Aldaketa hau xedatu aurretik lizentzia eskuratu eta instalatu diren establezimenduek, eta data horretan tramitazio bidean daudenak, indarrean jartzen denetik, 6 hilabeteko epea izango dute horren xedapenetara egokitzeko, betiere aplikatu beharreko neurri zuzentzaileek eraikuntza elementuak aldatzea eskatzen ez badute. Hori gertatuz gero, epea urtebetekoa izango da, horren izaera dela eta egokitzea teknikoki ezinezkoa denean edo interesatuentzat garestiegia denean izan ezik eta, betiere Udalaren iritziz.

Espedienteari hasiera eman arren, Ordenantzaren Aldaketa honen hasierako onespeneraren aurretik dokumentu tekniko osoa aurkeztu ez den kasuetan, Aldaketa honetan xedatutakoari egokitu beharko zaizkio.

Bigarren Xedapen Iragakorra. Era berean, udal baimen berria eman aurretik, egokitzeko betekizuna exijitu ahal izango da titularra eskualdatzen nahiz aldatzen denean edo erreformarik ematen denean, horren izaera dela eta egokitzea teknikoki ezinezkoa denean edo interesatuentzat garestiegia denean izan ezik eta, betiere Udalaren iritziz.

Hala eta guztiz ere, 1992an egindako erredakzioaren arabera, lokalak Ordenantza honetan ezarritako xedapenak beteko balitu, lokala egokituta dagoela ulertuko da.

Hirugarren Xedapen Iragakorra. Ordenantza Aldaketa honen xedapenak betetzetik salbuesi ahal izango dira ordenantza xedatu aurretik zeuden establezimenduak, betiere neurri horietara egokitzea guztiz ezinezkoa dela justifikatzen denean edo 1. idatz-zatian aurreikusitakoaren artean daudenean, artikulua honen azken tartekia.

Laugarren Xedapen Iragakorra. Ordenantza honetako 1. artikuluan jaso eta gizarte zentroetan, irabazi asmorik gabeko elkarte pribatuetan, udal lokaletan eta alderdi politikoaren egoitzetan garatzen diren jarduerak, baldintza teknikoak betetzen ez badituzte, hiru urteko epea izango dute horiek betetzeko. Epe hori luzatu ahal izango da zarata edota usainen inguruko salaketarik ez badago. (-4-)

XEDAPEN GEHIGARRIAK

1. Xedapen Gehigarria.

«Udal Planeamendu Orokorrak Ordenantza honen I. TITULUAN aurreikusitako establezimendu mugaketa eta banaketa salbuesi ahal izango ditu, udal lurraldeko zenbait eremuren ezaugarri bereziak kontuan hartuta. Lurzoru urbanizazinean garatuko diren Plan Partzialek ere salbuespen bera ezarri ahal izango dute. Dena den, behin Plan Partziala onetsi eta gero, horren aldaketa puntual baten bidez, ezin izango dira salbuespen gehiago egin».

2. Xedapen Gehigarria.

Egokitzapen terminologikoa.

Ordenantza honetan «martxan jartzeko lizentzia» terminoa aipatzen den guztietan «irekitzeko lizentzia» terminotzat hartuko da.



Ordenantza honetan «Instalatzeko lizentzia» terminoa aipatzen den guztietan «jarduera sailkatuko lizentzia» terminotzat hartuko da.
Ordenantza honetan IGOKA aipatzen den guztietan, Euskal Herriko Ingurugiroa Babesteko Lege Orokorraz ari garela ulertuko da.
Ordenantza honetan «Renteria» terminoa aipatzen den guztietan, «Errenteria» terminotzat hartuko da.(-4-)

AZKEN XEDAPENAK

Lehena

Ordenantza hau bere testu osoa Gipuzkoako ALDIZKARI OFIZIALEAN argitaratu eta 15 lanegunetara jarriko da indarrean.

Bigarrena

Aipatu egunetik aurrera, 1985eko irailaren 13ko osoko bilkuran onartutako Taberna, kafetegi, diskoteka, bingo, solas areto eta antzekoetako instalazioen Udal Ordenantza erregulatzaila espreski derogatuta geldituko da eragin guztietara.

Era berean. Ordenantza honen edukiari aurre egiten dioten udal xedapen guztiak ere derogatuta geldituko dira.

Lehena. Ordenantza hau, bere testu osoa Gipuzkoako ALDIZKARI OFIZIALEAN argitaratu eta 15 lanegunetara jarriko da indarrean.

Bigarrena. Aipatu egunetik aurrera, aipatu aldaketa kontraesan dezakeen Taberna, Kafetegi, diskoteka, bingo solas areto eta antzekotako instalazioen Udal Ordenantzaren artikulua eta paragrafoak indargabetuta geratuko dira eragin guztietara.

Era berean, Ordenantza honen edukiari aurre egiten dioten udal xedapen guztiak ere indargabetuta geratuko dira. (-1-)

Lehenengo Azken Xedapena.

Ordenantza hau indarrean jarriko da testua osorik Gipuzkoako Aldizkari Ofizialean argitaratu eta 15 eguneko epean.

Bigarren Azken Xedapenak.

Egun horretatik aurrera, ondorio guztietarako bereziki indargabetuko dira aldaketa honekin kontraesanean dauden Taberna, Kafetegi, Diskoteka, Bingo, Jolas eta Joku Areto eta - Antzeko instalazioak arautzen dituen Udal Ordenantzaren artikulua eta paragrafo guztiak.

Era berean, indargabetu egingo dira Ordenantza honen edukiaren aurka egiten duten beste udal xedapen guztiak. (-4-)



Lehena. Toki Araubidearen Oinarriak arautzen dituen apirilaren 2ko 7/1985 Legearen 56.1, 65.2 eta 70.2 artikuluetan xedatukoaren arabera, Ordenantza honela argitaratu eta sartuko da indarrean:

- a) Ordenantza honen behin betiko onespren akordioaren berri Estatuko eta Euskal Autonomia Erkidegoko Administrazioei emango zaie.
- b) Jakinarazpenak hartzen direnetik kontatzen hasita hamabost eguneko epea iragan ondoren, akordioa eta Ordenantzaren testua Gipuzkoako Aldizkari Ofizialean argitaratuko dira.
- c) Ordenantza indarrean sartuko da argitaratu ondorengo egunean. Egun horretatik aurrera, indargabetu egingo dira ordenantza honen aurka dauden udal-xedapen guztiak. Bigarrena.

Bigarrena. Egun horretatik aurrera, indargabetuta geratuko dira ondorio guztietarako aurreko bertsioetan aldaketa honen aurkakoak diren artikulua eta paragrafoak. (-5-)

Azken xedapenetako lehena.

Lehena. Toki Araubidearen Oinarriak arautzen dituen apirilaren 2ko 7/1985 Legearen 56.1, 65.2 eta 70.2 artikuluetan xedatukoaren arabera, Ordenantza honela argitaratu eta sartuko da indarrean:

- a) Ordenantza honen behin betiko onespren akordioaren berri Estatuko eta Euskal Autonomia Erkidegoko Administrazioei emango zaie.
- b) Jakinarazpenak hartzen direnetik kontatzen hasita hamabost eguneko epea iragan ondoren, akordioa eta Ordenantzaren testua GIPUZKOAKO ALDIZKARI OFIZIALEAN argitaratuko dira.
- c) Ordenantza indarrean sartuko da argitaratu ondorengo egunean. Egun horretatik aurrera, indargabetu egingo dira ordenantza honen aurka dauden udal-xedapen guztiak.

Azken xedapenetako bigarrena.

Bigarrena. Egun horretatik aurrera, indargabetuta geratuko dira ondorio guztietarako aurreko bertsioetan aldaketa honen aurkakoak diren artikulua eta paragrafoak. (-6-)

I. ERANSKINA: SARRERETARAKO KONPONBIDEA ADIERAZPEN GRAFIKOA

1. ORRIALDEA: ESTABLEZIMENDUA ERABERRITZEA.SARRERAK.

KOTA-DIFERENTZIA DUENA.ATARTERIK GABEA.SALBUESPENEZKO IRIZPIDEAK

① ATEAK BARRUALDERA IREKITZEA

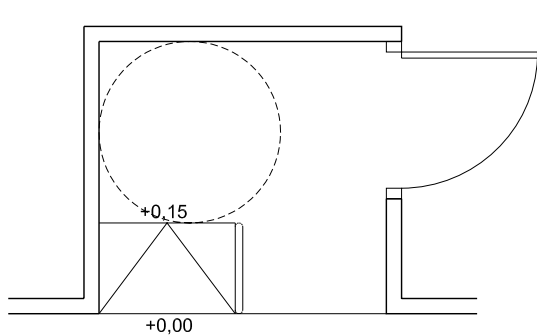

KANPOKO ARRAPALA

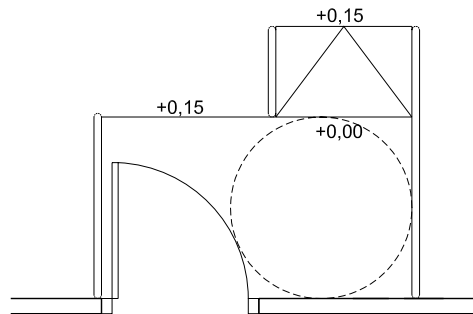

BARRUKO ARRAPALA

② ATEAK KANPOALDERA IREKITZEA

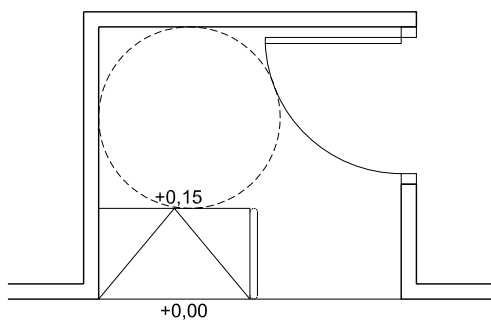

KANPOKO ARRAPALA

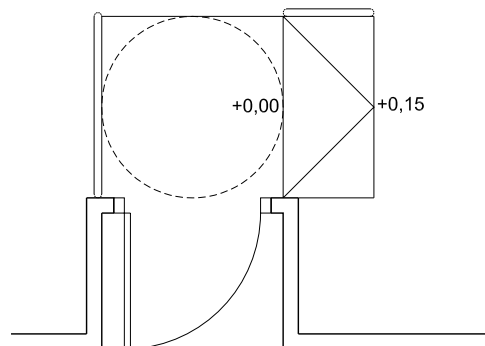

BARRUKO ARRAPALA

2. ORRIALDEA: ESTABLEZIMENDUA ERABERRITZEA.SARRERAK.

KOTA-DIFERENTZIA DUENA.ATARTEA DUENA.SALBUESPENEZKO IRIZPIDEAK

① ATEAK BARRUALDERA IREKITZEA

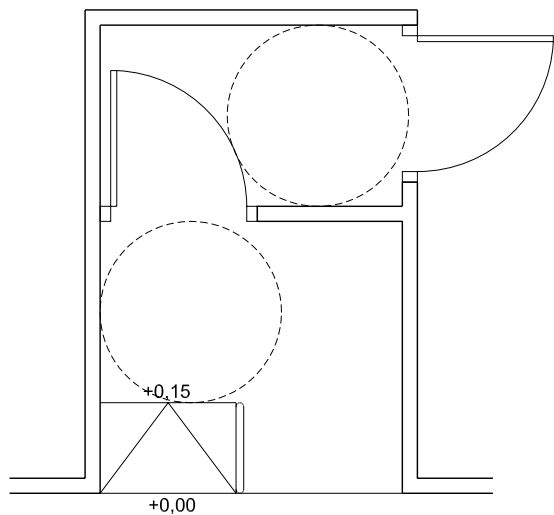

KANPOKO ARRAPALA

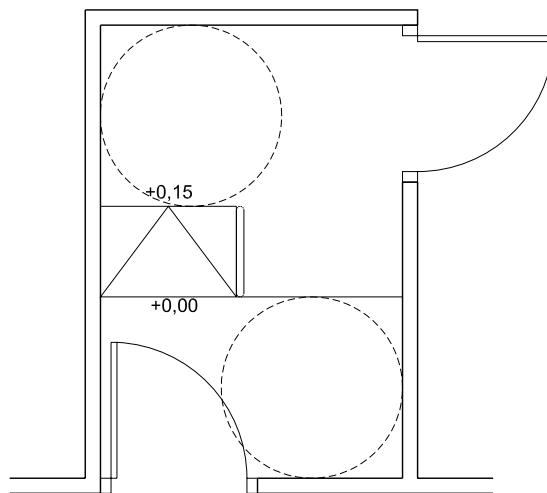

BARRUKO ARRAPALA

② ATEAK KANPOALDERA IREKITZEA

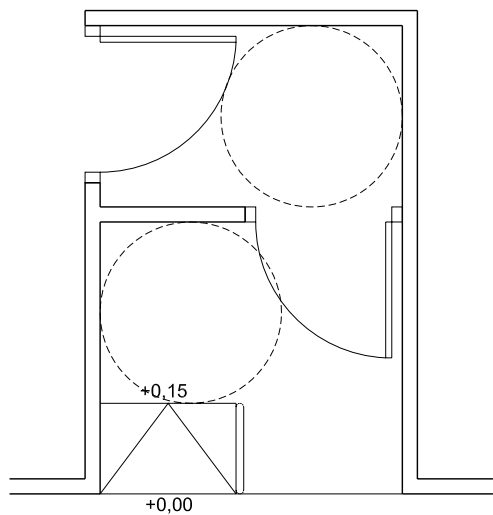

KANPOKO ARRAPALA

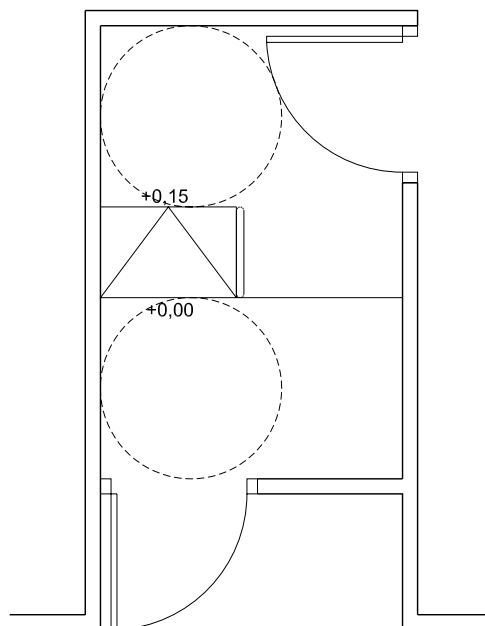

BARRUKO ARRAPALA

II. ERANSKINA: BI ATE EDO ATARTEA.ADIERAZPEN GRAFIKOA

BI ATE EDO ATARTEA DUEN SARRERA

① ATEAK BARRUALDERA IREKITZEA

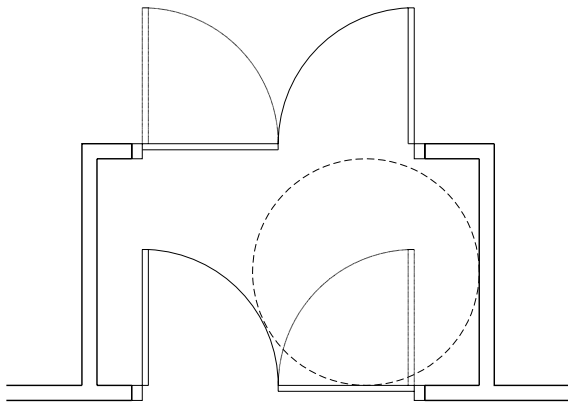
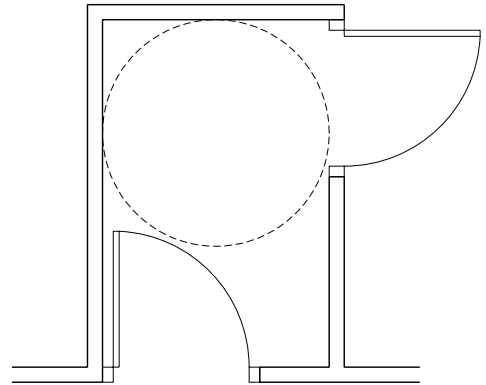
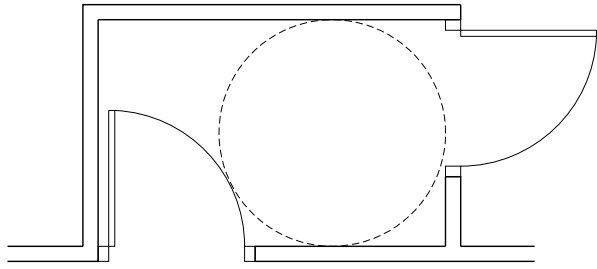

② ATEAK KANPOALDERA IREKITZEA

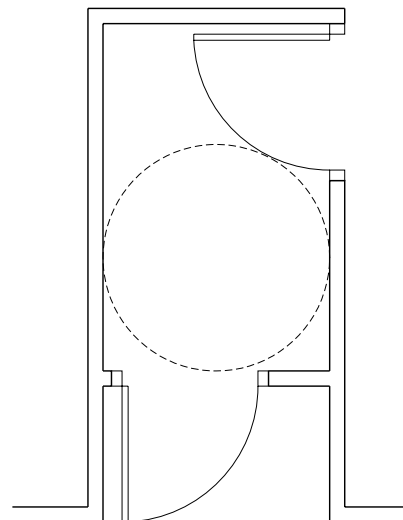
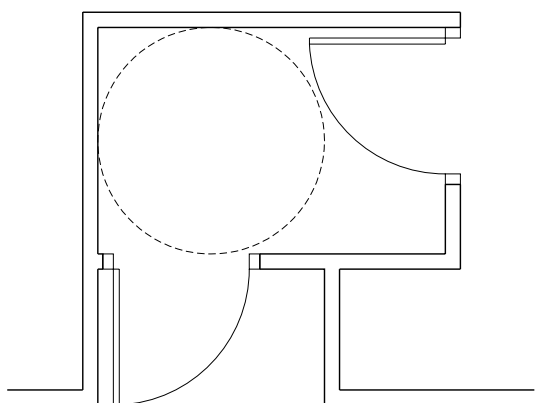
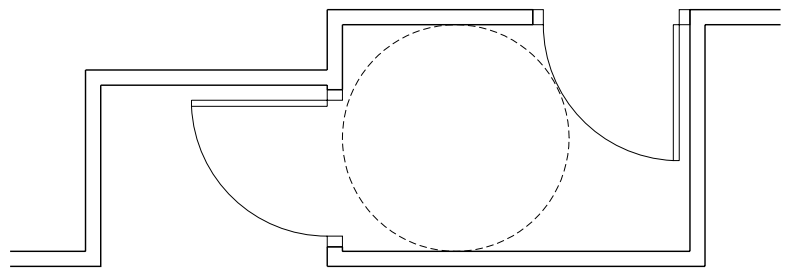
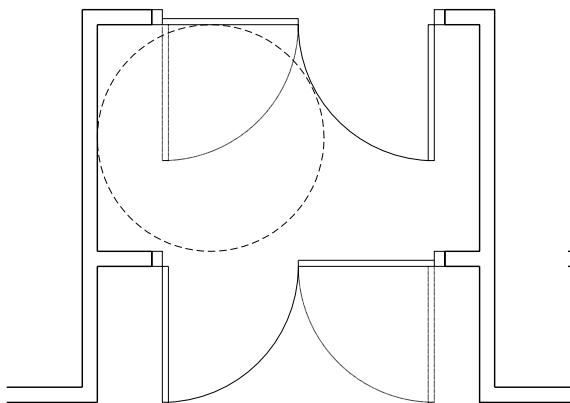

III. ERANSKINA: KOMUN KOPURUA ETA BANAKETA.ADIERAZPEN

KOMUN KOPURUA ETA BANAKETA

ESTABLEZIMENDU BERRIA ETXEBIZITZA ERAIKINEAN

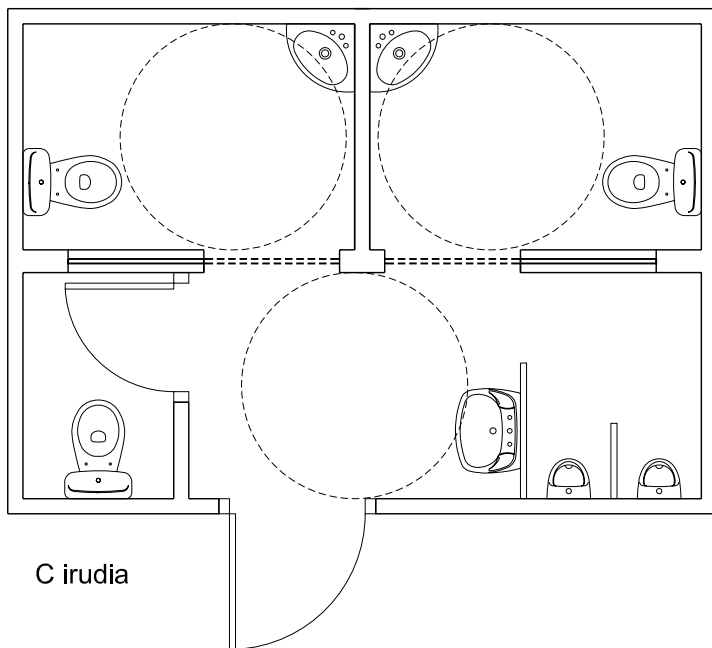
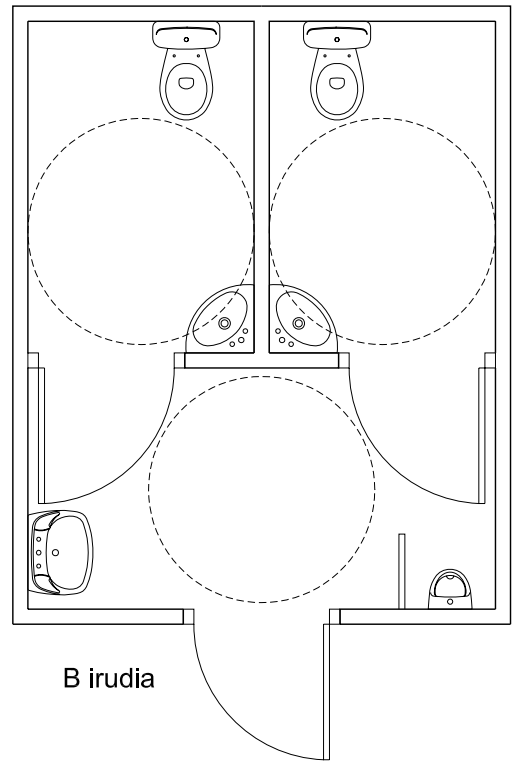
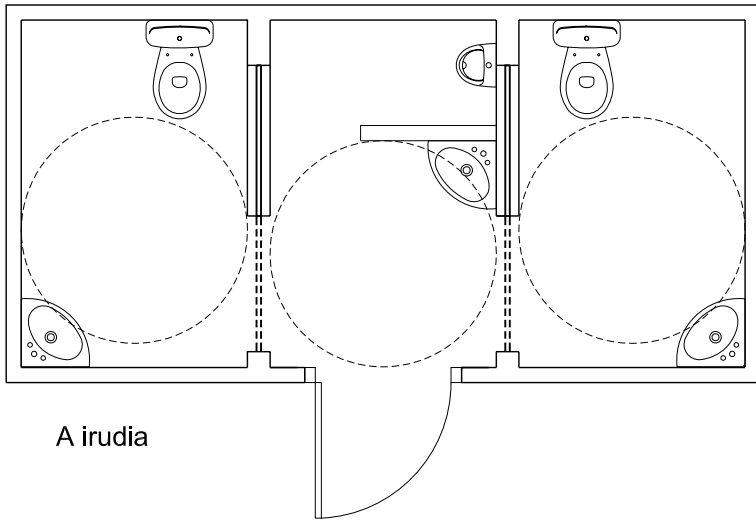

ESTABLEZIMENDUA ERABERRITZEA ERABILGARRITASUN IRIZPIDEEN ARABERA

