



**SEGUNDA ÉPOCA**

**Número 44**

**ERRETERIA**

**22 Julio 2009**

**Comité de Redacción / Erredakzio Batzordea:**

Joxan Arbelaiz (+)  
Txema Arenzana  
José Ramón Cruz Mundet  
Jesús Hospitaler (+)  
Juan Carlos Jiménez de Aberasturi  
Juan Miguel Lacunza  
Esteban Los Santos  
Antxon Obeso

**Fotografía portada / Lehen orrialdeko argazkia:**

Composición de Iñaki Erkizia sobre fotografías de Jesús Hospitaler

**Fotografía contraportada / Azken orrialdeko argazkia:**

K-Ito

**Fotografías e ilustraciones / Argazkiak eta irudiak:**

Claudio Albisu (K-Ito)	Ereintza Elkartea	Txema Múgica
Aranzadi - Benediktarrak - Jesús Elósegui Irazusta	Eresbil	Xabier Obeso
Txema Arenzana	Aitor González	Jesús Oficialdegui
Archivo Fotográfico Musikaste	Jesús Hospitaler	Foto Poly
Archivo Municipal de Errenteria	José Luis Insausti	Iñaki Prieto
Ayuntamiento de Errenteria – Departamento de Servicios Sociales	Juan Miguel Lacunza	José Ángel Prieto
Iñaki Azkarate	Landarbaso Abesbatza	José Ángel Rodríguez
Fernando Bengoetxea	Inazio Lirio	Josetxo Segura
Leire Búrdalo Pérez	Esteban Los Santos	Fernando Telletxea
EHGAM	Juan Carlos Jiménez de Aberasturi	Foto Valentín
	Mikelazulo Kultur Elkartea	J.A. Ugartemendia



**Zutik, ezkerretik eskubira / De pie, de izquierda a derecha:**

Itsasne Álvarez de Eulate Lasa, Ana Cano Cereijo, Gorka Maudes Migueltoarena, Iñaki Queralt Coira, Santiago Angulo Martín, Karlos Murua Roma, Maite Peña López, José Manuel Ferradas Freijó, Venancio Gravina Esnal, José Cruz Legorburu Ayestarán, Joxe Mari Burgos Viñaras y M<sup>a</sup> Ángeles Bastos Fernández.

**Eserita, ezkerretik eskubira / Sentados, de izquierda a derecha:**

Mikel Durán Gonzalo, M<sup>a</sup> Mar Carrillo Gascón, José Ángel Rodríguez Medina, Joaquín Acosta Pacheco, Juan Carlos Merino González, Jesús Oficialdegui Ruiz, Silvia Astorga Martínez, Lucía Peralta Rodríguez, Joseba Etxarte Martín.



# Juan Carlos Merino González

## Errenteriako alkatea

**O**arso aldizkariaren edizio berri bat duzue hau, erredaktore taldearen eta kolaboratzaile ugariaren lan eta ahaleginari esker argitaratzen dena.

Aldizkari honek, berriro ere, errenteriarrei zein gure herriko jaietan bisitatzen gaituztenei zuzentzeko ohorea eskaintzen dit.

Jakin badakigu Errenterian ez ezik herrialde guztietan ere une zailak bizi ditugula. Krisi uneak ekonomia eta finantzen arloetan, zalantzas betetako uneak, langabeziak etengabeko mehatxua baitakar gure gizartearentzat. Seguru nago denok ahaleginduz gero lortuko dugula krisitik era positiboan ateratzea.

Aurtengo urtea tristea izan da bai Errenteriantzat bai aldizkariarentzat, gure hiru kolaboratzaile hil egin baitira: José M<sup>a</sup> Sevillano, Joxean Arbelaiz eta Jesús Hospitaler. Bakoitzak bere arloan lan eginda gure herriaren izena goratu dute. Oarsoren edizio honetan artikulu batzuen bidez gogoraraziko ditugu kultura, argazkigintza, kirola, mendiko jarduerak eta abar luze batean egindako lan eskuzabalarengatik, betiere Errenteriarren izena maila gorenean jarritz, Errenteriako herritarrek betiko gogoraziko dituzten bezala. Beraiei, herri honen izenean, nire eskerrik beroenak eta oroitzapen zinezkoena.

Krisia gorabehera, lanean ari gara Errenterian bizi eta lan egiten dugun guztion bizi kalitatea hobetzeko. Hori horrela, eta Toki Inbertsiorako Estatuko Fondoari esker, obra ugari egiten ari dira Errenteriako eremu askotan. Horren adibide aipa genitzake, ikusgarrienak eta garrantzitsuenak direlako, hainbat plazetan egiten ari diren urbanizatzelanak, hala nola Aldakoenea, Musika, Fernandez de Landa eta Elias Salaberria; Olibeteko erretiratuen elkarte berritzeko lanak; kirol arloan, Beraungo pilotalekua ixteko edo "Mikel Odriozola" udal estadioaren atletismo pistak eta Fanderiako kirol guneko aldagelak berritzeko lanak, edota Galtzarabordako Udal Kiroldegiko argizuloa berritzekoak; eta horietaz gain, udal lokaletan egin diren obrak eta errepideak asfaltatu eta semaforoak jartzekoak. Egiaztatu daitekeenez, Errenteria martxan dago, eta arazo ekonomikoak badaude ere, lanean jarraitzen dugu.

Asko izan dira gure kaleetan egin diren kultur eta kirol jarduerak, Errenteriako elkarte, kultur, kirol, gazte, hirugarren adinekoen ... dinamismo, indar eta lanaren seinale.

Hori dela eta, dinamismo horrengatik, gauzak egiteko moduarengatik, seguru nago denok dugun onena jarriko dugula ekonomiaren arloan bizi ditugun une txar hauei aurre egiteko, eta gure ekimen eta elkartasuna areagotu egingo ditugula egoera larrienean daudenei laguntzeko.

Jai egunak dira hauek, eta egun hauetarako prestatu den programan parte har dezazuen animatu nahi zaituztet. Izan dadila parte-hartze aktiboa eta besteei errespetuan.

Gora 2009ko Madalenak!





# Juan Carlos Merino González

## Alcalde de Errenteria



**U**n año más sale a la luz una nueva edición de la revista Oarso, gracias al trabajo y esfuerzo de su Comité de Redacción y de un buen número de colaboradores.

También una vez más, esta revista me concede el honor de poder dirigirme tanto a mis convecinos y convecinas como a los que nos visitan durante nuestras fiestas patronales.

De todos es conocido el momento que atravesamos, no sólo en nuestra Villa sino en el conjunto de los países. Momentos de crisis económica y financiera, de incertidumbre, donde el paro sigue amenazando constantemente a nuestra sociedad. Estoy seguro que con el esfuerzo de todos y de todas conseguiremos también salir de esta crisis de forma positiva.

Este año ha sido tanto para Errenteria como concretamente para esta revista un año luctuoso, tres de nuestros colaboradores han fallecido, tres colaboradores que desde diferentes facetas ennoblecen el nombre de nuestra Villa: José M<sup>a</sup> Sevillano, Joxean Arbelaiz y Jesús Hospitaler. En esta edición

de Oarso se les recuerda en diversos artículos, como siempre serán recordados por los vecinos y vecinas de Errenteria por su trabajo desinteresado en diversas facetas: culturales, fotográficas, deportivas, montañeras y así un largo etcétera; pero siempre poniendo el nombre de Errenteria en lo más alto posible. A ellos, en nombre de todo este pueblo, mi agradecimiento y mi sincero recuerdo.

Pese a la crisis, seguimos trabajando por mejorar la calidad de vida de todos los que vivimos y trabajamos en Errenteria. Así, y gracias al Fondo Estatal de Inversión Local, se están realizando numerosas obras en muchas zonas de la Villa, así podíamos enumerar, como las más vistosas e importantes, la reurbanización de las plazas Aldakoenea, Música, Fernández de Landa y Elías Salaberria; la renovación del hogar de jubilados de Olibet; en el ámbito deportivo nos encontramos con el cierre del frontón de Beraun, la renovación de las pistas de atletismo del estadio municipal "Mikel Odriozola", los vestuarios en la zona deportiva de Fandería o la renovación del lucernario del Polideportivo Municipal de Galtzaraborda; además de obras en locales municipales y de asfaltado y semofarización. Como podemos comprobar, Errenteria está en marcha y, aunque existan problemas económicos, seguimos trabajando.

Han sido muchas las actividades culturales y deportivas que se han realizado nuevamente en nuestras calles. Ello es posible gracias al dinamismo, a la fuerza y al trabajo del movimiento asociativo, cultural, deportivo, juvenil, de la tercera edad, etc., existente en Errenteria.

Por ello, por ese dinamismo, por la buena forma de hacer las cosas, estoy esperanzado en que vamos a poner todos lo mejor que tenemos para afrontar estos malos momentos económicos, desarrollando nuestra iniciativa, nuestra solidaridad con los más desfavorecidos.

Hoy son días de fiesta, os animo a todos y a todas a participar en el programa confeccionado para estos días, participación activa, respetuosa con los demás.

Gora Madalenak 2009!

# Dos amigos que nos dejaron

Comité de Redacción de Oarso

**E**n plenas magdalenas del año pasado Jesús Hospitaler nos dejó. Nos sorprendió su fallecimiento porque no estuvo precedido de un proceso de deterioro de su salud que hiciera presagiarlo. Su despedida fue discreta, como no queriendo molestar, características que acompañaron a su forma de comportarse en el transcurrir de la vida.

Ahora, al intentar dibujar en esta página algunos rasgos de su personalidad, es de justicia que los hagamos preceder por el merecido agradecimiento por todo el trabajo que *gratis et amore* realizó para esta publicación.

Y ahora sí. Ahora pasamos a recordar en primer lugar al Jesús amante de la naturaleza. En su faceta de escalador, muchas veces acompañado por su hermano Pepe, se encaramó por difíciles paredes. En su aspecto de espeleólogo, se adentró en cuevas y simas, colaborando en la obtención de información

con fines científicos. Como montañero disfrutó caminando por tantos y tantos lugares, quedando en su memoria la altitud de la montaña importante y la de la más modesta, el nombre del río que discurría por el valle y la denominación que los naturales del lugar daban a éste o a aquel paraje.

Tuvo como compañera inseparable, en cualquier circunstancia y lugar, a la cámara fotográfica. Él, que era una persona sensible para captar la belleza en la naturaleza, lo era también para las cosas que ocurrían aquí, en el pueblo en el que había nacido y vivía, y de las que intuía que había que dejar testimonio para el futuro. Muchas de sus fotografías han sido publicadas en OARSO a lo largo de los años. Gran parte de las portadas y contraportadas de esta revista han sido trabajos suyos. Si pudiéramos contemplar todas las imágenes que captó cronológicamente ordenadas apreciaríamos, entre otras cosas, la importante labor notarial que realizó en lo que a la vida local se refiere.

No tenemos la pretensión de dibujar en estas líneas el retrato completo de Jesús. Pero tampoco queremos dejar en el olvido algunos rasgos de su forma de ser, como pueden ser su forma agradable de tratar a todos, su comedido volumen de voz y su sentido del



J.M. Lacunza





J. Hospitaler

humor fino e inteligente. En cuanto a esto último, recordamos cómo anunciaba la agudeza que quería expresar con un gesto que ya conocíamos y finalizaba apoyando sus palabras con una expresiva mirada enviada por encima de las gafas.

El lector que no conoció a Jesús Hospitaler corre el riesgo de pensar que estas líneas son lo que tenían que ser: una retahíla de palabras más o menos almibaradas que se escriben en circunstancias como la que nos ocupa. Pues no. Jesús era así y mucho más. Y como todo no van a ser comentarios laudatorios, vamos a confesar algo que nunca aprendió: a enfadarse de verdad. Y nos consta que en más de una ocasión le hubiera convenido hacerlo.

La participación de Joxan Arbelaiz en la elaboración de *Oarso* se vincula directamente a su compromiso político. Es desde su responsabilidad de concejal de cultura renteriano como comienza a participar directamente en los trabajos del comité de redacción. Se puede decir que su ocupación profesional y participación en política formó un binomio perfecto con su dedicación a la promoción cultural en los diferentes ámbitos en los que desarrolló su actividad: profesional de la enseñanza en Ikastola Orereta y Liceo Santo Tomás y promotor de la cultura desde la política en los concejos municipales

de Rentería y San Sebastián y en la consejería de Cultura del Gobierno Vasco.

Esta variedad de entornos profesionales enriqueció su conocimiento del mundo cultural vasco en cuya promoción siempre tuvieron los renterianos una preferencia en su ánimo.

Su proverbial memoria, su amplio mundo de relaciones personales y la calidad de éstas hacía que muchos renterianos tuviéramos a gala considerarnos sus amigos. Estoy seguro que él también nos consideraba como tales, porque en esta actitud tan suya había algo de compromiso personal que emanaba de su vivencia espiritual.

Aportó a la revista *Oarso* además de colaboraciones firmadas con su nombre y con el seudónimo "Antxon Mitxelena", la participación de personas del mundo cultural y del euskera de ámbito guipuzcoano y de entidades renterianas con nuevos enfoques sobre lo que hoy es Rentería.

La desaparición de estos dos amigos nos obliga a superar nuestras limitaciones y a fortalecer el equipo de trabajo para conseguir un *Oarso* cada vez más acorde a esta Rentería de hoy. Se lo debemos a Jesús y Joxan.

Por vuestro trabajo y por la amistad con la que nos significasteis: ¡gracias amigos!



# Antonio Zavala errenteriarron bidelagun

Mikel Ugalde

**A**urtengoaren hasieran, urtarrilaren 2an, laurogei urte zituela Xabierren hil zitzaigun. Antonio Zavala ikerlari eta ondare-biltzaile nekaezina dakargu aldizkariaren ale honetan gogora. Izan ere hain hurbil, hain bidelagun izan dugun jesuita tolosarrari, zorra aitortzeaz gain, badiogu zer eskertua. Euskal Herri osoan hainbat bilketa lan egin izan duen gizon handiak ahalegin izugarria egin baitzuen gure herriko bertsolaritza arakatzeko, bertsolarien berri banan-banan ematen, bestela galtzeko zorian izan zitekeen historia eta oroitza gorde eta indar berritzen. OARSO aldizkari honetan ere hainbat lan argitaratuak baititu, bidelagun gisa bizi izan dugu Antonioren harremana.

## Zertzeladak

Lehen adierazi bezala, Tolosan jaio zen 1928ko urtarrilaren 23an. Hamazazpi urte zituela, Jesusen Lagundian sartu zen. Euskal Herriko hainbat ikastetxetan ikasketak bideratu ondoren, 1959an apaiztu zen. Jarraian, irakasle lanetan ikusiko dugu 1976ra arte Donostiako San Inazio Ikastetxean eta beste hamabost bat urte Xabierren.

Gaztelaniazko herri literatura biltzen eta eza-gutarazten ere hainbat lan egin zuen. Horra hor "Biblioteca de Narrativa Popular" delakoa lekuko. Gustuko zuen inguruko herrialdeetako ondarea ere ezagutzea eta jasotzea.

Arestian aipatu bezala, langile nekaezina genuen, herri literatura gogoan, bertsolaritzaren historia jorratu zuen, ehunka bertsolarien berri eman zigularik.

Alde batetik bertsoak bildu, arakatu, aztertu, konparatu eta sailkatzeari ekiten zion liburuak prestatzeko.

Hamaika baserriko ganbarak miatuak zituen bertso eta euskarazko paper zaharren bila. Beste horrenbeste sukaldetan bertsolariei eta bertso jaialdiei buruzko elkarrizketak egin, grabatu eta ondoren argitaratzeko moldetan idatzi.

Beste batzuetan, berriz, bertsolariak beraiek jarriko zituen idazten. Horra hor, esaterako,

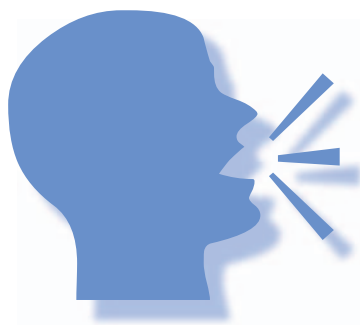

Uztapidek idatzitako bi liburu mardul mamitsuak. Nola aipa gabe utzi Xalbadorren "Odolaren mintzoa" liburua gogoangarria? Eta horrela jarrai genezake aipamen zerrenda luze bat osatzen. Eta, jakina, liburu horien guztien baitan daude Antonio Zavalak sartutako milaka orduak etenik gabeko lanean.

Hizlari agortezina, ongi prestatzen zituen hitzaldiak, datuak, gertaerak, istorioak ongi jaso eta idatziak izan ohi zituen hitzaldiaren lagungarri.

Lanak hedabideetan sarritan argitaratu ohi zituenez, erreferentzia uka ezina izan zen bertsozale eta euskaltzale askorentzat.

Euskaltzain osoa izateaz gainera, Deustuko Unibertsitateko "Honoris Causa" izendatu zuten 1999an.

### **Auspoa Liburutegia**

Antonio Zavalaren bizitzan, eta zer esanik ez Euskal Herriaren historian, urte erabakigarria izan zen 1961ean "Auspoa" bilduma argitaratzeari ekin zioneko hura. Euskal Herriko literaturaren altxorrik preziatuenetarikoa dela esan dezakegu "Auspoa Liburutegia".

*"Gure artean bizi diren bertsolari zaharrak badoaz, lehengo bertsolarien kontuak ezagutzen dituzten gizon-emakumeak zahartzen eta hiltzen ari zaizkigu. Horiek dakitena jasotzen eta zabaltzen ez badugu, guztia betirako galduko da"*

errepikatu ohi zuen elkarrekin izan ohi genituen elkarrizketetan. Hainbatetan garaiz iritsi izan denari eskerrak, jaso ahal izan ditu bertsoak, pasadizoak, istorioak, gertaerak. Batez ere, galtzeko zorian geneukan mundu baten berri eman ahal izan digu eta gure eskutan jarri ondorengoek horren berri jakin dezaten. Ondare bizi eta aberatsa eskaini digu, beraz.

Liburuak argitaratzeaz gain, Antonio Zavalak liburuak saltzeko, harpidedun moduan erosleak eskuratzeko, ahalegin berezia egin behar izan zuen. Garai hartan oso liburu gutxi saltzen zen euskaraz. Argi Donea eta elizako liburu bakan batzuek, Itxaropena argitaletxeak zabaltzen zituenak, eta hortik gora ezer gutxi gehiago. "Auspoa"ren berri Andoni Kortaren eskutik jaso izan genuen. Hark harpidedun moduan eskuratzen zituen liburuak Ereintzako gazteoi uzten zizkigun irakur genitzan. Esan beharra dago, bertsolariak eta bertsoak argitaratzeaz gain, antzerki testuak, ipuinak, istorioak eta abar kaleratzen zituela. Irakurtzen hasi ginen heinean alfabetatuz joan ginen.

### **Erretereriako bertsolariak gogoan**

Lehenago aipatu denez, Antonio Zavala biltzaile aparta izan zen. Etxez etxe, baserriz baserri, herriz herri ibili zen Euskal Herrian zehar. Bilketa lan honetan beste jesuita bat, Gotzon Garate, dator-kigu gogora. Gotzonek, nobela sorta mardula idazteaz gain, esaera zaharren, errefracuen eta lokuzioen bilketa zabal bezain aberatsa egin zuen. Hor daude lortutako emaitzak eta argitaratutako lanak bertara hurbildu nahi duenarentzat. Antonio Zavalak, aldiz, esaera zaharren bi liburu kaleratu zituen arren, bertsolaritzaren eta bertsolarien munduari lotu zitzaion gehienbat. Eta honek guztiak, jakina, Erretereriarri dagokionez, uzta oparoa eman zuen.

"Erretereria'ko bertsolari zaarrak" 1968an argitaratutako liburuaren sarreran, aurkezpen gisa, honako hau esaten digu Zavala jaunak:

*"Erri gutxik erakus dezakete Erretereria'k ainbateko bertsolari-izen-zerrenda".* Jarraian Zabaleta bi anaiak, Sailburu hiru anaiak, naiz eta Hernanin eta Donostian jaiok izan erretereriarizat har zitezkeenak, bizitzaren puskarik handiena Erretererian eman zuen Txirrita, Fanderiatarrak, "Frailia", "Txintxua" eta abar luzea. Xenpelar handiari eskainitako liburuak, berriz, haren heriotzaren mendeurrenerako argitaratzeko asmoen berri ematen du aipatu sarreran. Zapihindarren bertso lanekin ere liburu mardula osatzeko hainbat bertso eta gai bildu zituen gure ikerlariak.

Erretererian lan asko eginiko gizona izan zen, bada, Antonio Zavala. Ezagutzen zituen gure baserriak, familiak eta bidexkak. Ezagutzen zituen, batez ere, gure herri honetan sortutako bertsolariak eta baita, jaiotzez beste herriren batekoak izanagatik, gure artean bizi izan zirenak eta erretereriarizat har zitezkeen bertsolariak. Honek, besteak beste, harreman sare zabala bezain estua zuela erakusten digu. Oso gertu eta hurbileko gertatzen zitzaigun tolosarra erretereriarroi. Aldizkari honetan ere lankide izan genuen zenbait urtetan.

### **Gure artean lankide**

Esan bezala, Antonio Zavalak baditu aldizkari honetan euskaraz zein gaztelaniaz, argitaratutako lanak. Horiek aipatze aldera, hona hemen bakarren batzuen aipamena:

Gerra aurreko bertsolarien berri emanaz dator-kigu 1971ko OARSO aldizkarian. "La generación de bersolaris anterior a la guerra" izenburupean, Juan Zabaletaren bertso bat hartzen du abiapuntu

gisa gure bertsolarien berri emateko. Hara zer dion 1926an egindako bertsoak:

Sailburuko Juan Jose  
kantore ona oso,  
Telleri-Txikirekiñ  
paria onroso;  
Altzako Gaztelu ta  
Rejino're jaso,  
Frantzes -Txikiya berriz  
beti animoso;  
Fermin kurioso,  
Bautista animoso,  
Olloki garboso,  
ta Juan Jose Lezo,  
Txirrita nonbratzen det  
guziyen maiso.

Hara bada, bederatzi puntuko bertso honetan hainbat bertsolariaren aipamena nola egiten zaigun. Bertatik abiatuz, bana banan aipatuen berri zehatza emango digu Antonio Zavalak artikulu honetan.

Bi urte geroago, 1973ko alean, Jose Artolak idatzitako lanez baliatuz, Inazio Tabuyo abeslari errenteriarrek Madalen Deunaren egunean abestutako kanta azaltzen digu Zavalak. "Inazio Tabuyo'k Santa Maria Magdalena egunian Errenteriko Elizan kantatua". Jose Artolarena da bertsoa eta Cándido de Soraluze musikaren egilea. Artikulu honetan bertsoegilearen berri eman ondoren, abestiaren letra dakarkigu berriemaileak. Ara Tabuyok abestutako kantuaren lehen bertsoa:

Pozez gatoz Zugana  
Birjiña Mariya,  
Jesus onaren Ama  
oso mirariya;  
izar paregabia  
zeruko argiya,  
izan zazu guretzat  
miserikordiya

Hurrengoan, 1974ko aldizkarian argitaratu zenekoan, "Las manzanas de Arichulegui" deiturikoan, Antonio Zavalak postaz bidali zizkioten bertsoen berri ematen digu. Aritxulegiko sagasti jabea ez dago batere gustura jendearen portaerarekin. Maiz gertatzen omen diren sagar lapurretak direla eta, bertsoak bidaltzen dizkio Zavalari zabaldu eta argitara ditzan. Hona hemen, adibidez, bertsolaria zeinen kexu agertzen den.

Sagastiyan sagarra  
ondo gendun aurten,  
utzi ezkerro asko  
egingo zen erten;  
ortik ari zaizkigu  
gogor eramaten,  
ez dakit guretzako  
utziko diguten.

"Emen jende asko etortzen da jaietan eta klase asko. Dena berena dutela uste..." erantsiko dio prosaz idatzitako oharrean.

"Por los viejos caminos" izenburua ipintzen dio 1976.go aldizkariko artikuluari lagun tolosarrak. Francisco Perez izeneko bertsolariak jarritako bertsoak ditu gogoan. Itzulpen eta guzti argitaratzen ditu Antonio Zavalak.

## Amaitzeko

Arestian esan bezala, Zavalari esker eskura dugu garai bateko ahozko literaturaren ondare aberatsa, nornahirentzako mesedetan. Sarritan entzun izan dugun kontua da ezinbestekoa dela iragana ezagutzea egungoari aurre hobeto egiteko eta, finean, etorkizunean bide egokitik abiarazteko. Euskarari dagokionez, "Auspoa"n nahiko ur freskorik aurkituko dugu gure egarria asetzeko. Zavalaren liburu bilduman "Ataño" errenteriarrek utzi dizkigun lanak apartak dira. Mamiari dagokionez oso gogoangarriak izateaz aparte, euskararen ikuspuntutik oso goi mailakoak.

Bihoakio gure esker ona errenteriarren bide lagun izan dugun Antonio Zavalari.



# Patxi Arrizabalaga

## Primer bibliotecario de la biblioteca pública del Ayuntamiento de Errentería

Antton Obeso

### Una joya demótica

*Son las seis menos cinco de la tarde. El continuo contacto que tengo con mis lectores es ya familiar. Con estas palabras da comienzo "Una joya demótica", artículo aparecido en esta revista OARSO, en 1963, firmado por Francisco Arrizabalaga, primer bibliotecario que fuera de la*

*biblioteca pública de nuestro Ayuntamiento. Patxi, así le conocíamos todos, va contestando a modo de entrevista una serie de preguntas y nos habla de la recién estrenada biblioteca municipal, año y medio hace que este Centro de extensión cultural se abrió al público. Con buen resultado, comenta, pues gentes de todas las clases tienen libre acceso para consultar sus libros y publicaciones. A la pregunta de ¿Cuántos libros y qué temario abarcan*



De pie, de izquierda a derecha:  
Patxi Gorospe,  
José M<sup>º</sup> Landatxe,  
Enrique Etxeberria y  
Eduardo Capo.

Agachados:  
Patxi Arrizabalaga,  
Inés Etxebeste,  
Pilar Aizpurua y  
Ángel Segurola.



*los mismos?*, contesta que en el momento se disponía ya de 1.600 libros, clasificados en diez grupos: Obras generales, Filosofía, Religión, Sociología, Lingüística, Ciencias Puras, Ciencias Exactas, Bellas Artes, Literatura y Geografía, Historia.

Desde un primer momento son los niños a los que se les toma en consideración por quienes dirigen el Ayuntamiento proporcionándoles todo tipo de literatura para su edad, *llegan corriendo a su sección de libros infantiles. Me alegra sobre todo su naciente entusiasmo que más tarde podrá convertirse en verdadera inquietud por el saber*, comenta Patxi refiriéndose a los chicos. En cuanto a los adultos, especifica el bibliotecario, *los libros más consultados tienen una finalidad práctica; como son los estudios profesionales: mecánica general, contabilidad, trabajos del hogar...* Por otra parte, en año y medio de vida de la biblioteca, son ya 230 los socios inscritos.

## Aquellas lecturas

Y en los anaqueles de la biblioteca autores como Lajos Zilahy, Jack London, Mario Lacruz, Unamuno, "La tía Tula", después en el cine también;

"Viento del este, viento del oeste" desde que nos casamos estoy deseando pedirte que te quites las vendas que oprimen tus pies, Pearl S. Buck, premio Nobel en 1938, escritora americana hija de misionero, desde niña con sus padres en China y que con tanto talento escribió sobre la cultura de aquel país, "La buena tierra", entre otras de sus obras; Georges Bernanos, y sus preocupaciones religiosas, "El diario de un cura rural"; la repercusión en una pequeña población norteamericana de la guerra que se estaba librando en Europa, *el viejo telegrafista miró el telegrama que había estado copiando "El Departamento de la Guerra lamenta comunicarle que su hijo Marcos..."* narrada con espléndida sencillez en "La comedia humana" por ese escritor de perdedores que lo fuera, de origen armenio, William Saroyan, también de obras como "Es cosa de reírse", "Mamá querida", tantas, en fin; Knut Hamsun, el sueco vagabundo, autor de ese poema de la naturaleza que es su novela "Pan", *nada importa para estar contento que el viento ruja fuera y la lluvia golpee en los cristales*, y "La última alegría", también editados por Libros Plaza con letra tan pequeña que uno dejaba los ojos en sus páginas; "Gran Hotel", como en todos los hoteles, la gente viene, la gente se va, nunca pasa nada, y, sin embargo, la novela de la austriaca Vicki Baum armó un verdadero revuelo en Alemania, en 1929, año en que se publicó, quizá porque ya dejaba



De pie, de izquierda a derecha: Jon Albisu, X, Patxi Arrizabalaga, Javier Urkola, Jesús María Etxeberria y José M<sup>a</sup> Landatxe.



entrevver los problemas que se avecinaban en aquella Europa convulsa, en 1932 Greta Garbo protagonizaba el filme que ganara el Oscar a la mejor película; la Gran Depresión del año 29 en "Las uvas de la ira" de Steinbeck y que ochenta años después parece volver a repetirse a mayor escala, autor también de "La perla", "Tortilla Flat", pobres pescadores de la Baja California, obreros de las conserverías malolientes de Monterrey, habitantes de pequeñas ciudades de los Estados del Sur, vagabundos de carreteras de la costa del Pacífico, así sus personajes en los que profundiza mostrando al lector su humanidad; "Los cipreses creen en Dios", *el despliegue de propaganda de unos y de otros habían convertido la ciudad en un campo de batalla*, de José María Gironella; *pudo haber tenido en tiempos las características de un ser inteligente, pero se había dejado llevar por los ensueños*, analiza Saul Bellow a su personaje Moses en "Herzog"; la Editorial Mateu, de Barcelona, aparece en la biblioteca con Giovanni Papini, *es preciso raspase la piel, pulir el alma, desinfectar el cerebro, arrojarse a la corriente, volver a ser niños ...* en "Un hombre acabado", reconocerse las propias limitaciones porque ... ¿por qué caerá uno tantas veces en el engaño?; también Chesterton con su Padre Brown en tantos relatos, "El hombre que sabía demasiado" *¿Ha reflexionado usted nunca en lo que representa el ser un hombre que no existe?*; para los fans de

Tarzán estaba la serie de Edgar Rice Burroughs desde la selva pasando por los monos hasta el Gran Jeque; Patricia Highsmith ... *todos tenemos debilidades y a todos nos gusta leer sobre otras personas que también las tienen*, no podía faltar en una biblioteca que se precie, Hitchcock llevó al cine "Extraños en un tren"; en "El jugador", *tenía muchas ganas de farfullar toda esa historia del modo menos estúpido posible*, Dostoyevski; una de las novelas más solicitadas "El poder y la gloria" del inglés Graham Greene ... tiempos también entonces de Stefan Zweig, Ayn Rand, Gregorio Marañón, A. J. Cronin, Nikos Kazantzakis, en fin, y de obras como "Carta de una desconocida", "Veinticuatro horas de la vida de una mujer", "Los que vivimos", "El manantial", "La ciudadela", "Las llaves del reino", "Zorba el griego" y tantas que el bibliotecario Patxi Arrizabalaga ordenaba y distribuía a los lectores que acudíamos a la biblioteca municipal y hablábamos de libros.

## A propósito de Patxi

No se puede decir que fuéramos una cuadrilla de homogénea urdimbre ni tampoco que formáramos un partido vetado a la entrada de cual-



En primera fila:  
Jesús Capo,  
Matilde Santaolalla y  
Patxi Arrizabalaga.

En segunda fila:  
X, Ángel Seguro



quier ajeno solitario que deseara compartir nuestro tiempo de ocio y esparcimiento. Más bien podríamos considerarnos una pandilla de diverso pelaje, difícil de determinar por nuestro personal concepto de las cosas, que nos movíamos a golpe de impulso ante la oferta de solaz que se nos presentara cada domingo. No siempre estábamos de acuerdo por lo que bien podía suceder que algunos se decantaran por el Touring, ante un partido que sugería emoción esa tarde, con Garatea de portero despertando confianza, o por el Reina o el On-Bide, ante una película no menos apasionante si a la pantalla se asomaba Ava Gardner, Janet Leigh, Audrey Hepburn o tantas más, pues siempre las había francamente exquisitas. Las mañanas dominicales, si el tiempo acompañaba, después de asistir a misa, un paseo montaño nos abría el apetito. Y en verano un chapuzón en la bocana del puerto de Pasajes nos hacía sentirnos bravos y resueltos. El encuentro con las chicas sucedía en la Alameda al atardecer de cada domingo en el baile a donde acudíamos trajeados y con el nudo bien lazado de la corbata. Maravillosas féminas, corazones turbados los nuestros, desconcertantes a veces también cuando con cierto desdén nos negaban su mano solicitada para bailar un bolero o un pasodoble, que por ahí ocurría el ritmo mayormente. Tomarnos unos *chiquitos* formaba parte del programa de expansión tanto los domingos como cualquier día si ocurría un encuentro, mientras charlábamos arreglando el mundo, claro está. La vida la teníamos por delante, sin límite las ilusiones, nada era imposible, y todos considerábamos que merecía la pena vivirla apurándola con fruición hasta la última calada, al igual que un pitillo, un celta, generalmente, por eso de ser más asequible para el bolsillo.

Patxi era uno más en aquel colectivo de amigos. Tenía sentido del humor, chispa para hacer chiste de una situación comprometida y ponerle una sonrisa a la vida siempre. Aficionado al monte. En esa devoción, la de los paseos montañosos y excursiones, donde fácilmente coincidíamos quienes formábamos aquella cuadrilla de diversos, Patxi significaba un elemento integrador cuando la salida suponía el día entero o fueran varias las jornadas programadas, él cocinaba. Era quien mejor lo sabía hacer. Las tiendas de campaña las montábamos junto a un río donde pasábamos las horas chapuzándonos, las piedras que colocábamos para hacer posible el hogar donde cocinar, la siesta bajo un árbol, las prolongadas charlas al anochecer ...

## Fin de la entrevista

A la pregunta de cuáles son sus deseos, Patxi, en su artículo "Una joya demótica", responde: "*adquisición de más libros y ampliación del local*".

Patxi se nos ha ido, ya no está. Fue hombre empeñoso en su labor y leal en la amistad. De delicada sensibilidad, en el fondo de su corazón siempre sintió que le venía estrecho este lugar en que nos movemos y la imposibilidad de escapar de la aflicción. Seguro que ahora la estancia donde se halla es tan inmensa que hasta realmente contiene verdaderas joyas demóticas, documentos en papiro del antiguo Egipto del siglo II a. de C. Y la Serenidad que deseabas.



# BAR CANDIDO

## una taberna con historia

**Txema Arenzana**

**E**l Bar Cándido está situado en la céntrica calle Santa Clara; enfrente estuvo ubicada la fábrica de Tejidos de Lino. Una taberna que se mantiene tal y como fuera diseñada a principios del pasado siglo; un pedazo del siglo XX conservado como reliquia en este nuevo siglo. Una ventana abierta al pasado y una puerta por la que desfila el presente de una buena parte de la actividad cultural de la villa. Dentro de ella, y desde ella, muchos vecinos de Rentería han visto desfilarse casi un siglo de acontecimientos y personajes de la Villa. A mediados de los 40, la familia San Sebastián-Rezola, Juan Mari y Verónica, se hicieron cargo del bar. Antes, hubo algún arrendatario o propietario más a quien debe su nombre, Cándido, cuyos datos desconocemos.

Desde el principio este típico rincón fue ganando adeptos, siendo la razón muy simple: se comía bien y se bebía mejor; un buen tazón de caldo, pinchos de carne cocida, cazuelitas de callos, etc., todo ello regado por excelentes sidras y chacolís. Al frente de la cocina, "La Vero", siempre ayudada por alguna chica de servicio, que el trabajo era abundante. Tal era su fama que en la *Guía Gastronómica de Guipúzcoa*, publicada en 1972 bajo la dirección de Busca Isusi, en el epígrafe referente a Rentería, únicamente recomendaba el Bar Cándido junto con el Panier Feuri, en los términos siguientes:



Juan Mari San Sebastián y Verónica Rezola en el bar en los años 50.

*"Antigua taberna sita en la calle Santa Clara, son famosos los callos y el rabo en salsa. Sus sidras y chacolís son frecuentados por los conocedores y amantes de estas dos bebidas tan nuestras".*







Gancho del que se colgaba el cerdo abierto en canal.

Tal era la fama del "rabo en salsa" que conocidos personajes donostiarras venían al Cándido a comer guisados los rabos de los toros que se mataban en la plaza del Chofre durante la Semana Grande. Los domingos, los caseros de la zona bajaban al pueblo a misa; dentro del bar aparcaban sus bicicletas y tras los oficios religiosos acudían en tropel a tomar el aperitivo.

El Bar Cándido no podía ser ajeno a ninguna de las tradiciones populares, menos todavía a las gastronómicas. Una de ellas era la matanza del cerdo. Todos los años, con los fríos del invierno, el bueno de Juan Mari mataba un enorme cuto. Todavía se conserva el gancho del que colgaba la pieza abierta en canal mientras duraba (hoy Marian tiene colgado un bonito tiesto, signo del cambio de los tiempos). Aquello era una auténtica fiesta gastronómica. Los clientes venían a degustarlo hasta dar con él. Algunos años, no sabemos porqué, había matanza doble. Una buena digestión de cerdo no es posible sin unos buenos caldos de acompañamiento y Juan Mari, padre, era un auténtico amante de la ardua tarea de seleccionar la sidra y el chacolí. Eran muchísimos, y no sólo del pueblo, los que se acercaban atraídos por estos excelentes

caldos. Al igual que ahora, por aquellas fechas se organizaban concursos de sidra y chacolí. En una ocasión en que no se presentaron los productores, se admitió a concurso a los seleccionadores y Juan Mari se proclamó campeón. La txapela sigue hoy expuesta en el bar.

Después de una buena comida, bien regada, venía el canturreo, las partidas a cartas, las apuestas, que, en algunas ocasiones derivaban en broncas. En un ambiente tan propicio nadie tenía ganas de ir a casa por lo que a veces era el sereno el que venía a imponer orden, cuando no era él mismo el que se metía en el jaleo.

En este incomparable marco criaron a sus tres hijos: Joaquín, Juan Mari y la pequeña. Joaquín nos recuerda que siendo todavía un retaco, un palmo por debajo de la barra, ya servía los vinos elevando los vasos por encima de su cabeza hasta llegar a depositarlos en la barra. Más tarde, él mismo cuenta en una entrevista que concedió a la prensa, que puso en el Cándido un pequeño asador y comenzó a hacer sus pinitos asando carne. Hoy ya sabemos dónde podemos encontrarlo ¡De casta le viene al galgo!

Pero no sólo de pan vive el hombre, decía el profeta. Desde que naciera la sociedad cultural Ereintza, allá por 1958, y en momentos especiales decidiera salir a la calle a cantar, el Bar Cándido siempre fue una parada obligatoria donde repostar; un espacio apacible donde cantar al Olentzero, recitar las coplas de Año Viejo o las de Santa Águeda, estas últimas coincidiendo con el cumpleaños de Marian, la pequeña de la casa. Ella sigue manteniendo alguna de las señas de identidad de la casa

## RENTERIA

34.500 habitantes. A 6 Km. de San Sebastián. Casi a nivel del mar.

*Fiestas:* Por la Magdalena, 22 de julio. Romería el día de la Ascensión o «Salvatore».

*Singularidades:* Villa fabril. Es curioso señalar que el río Urumea, en los tramos natales del río, toca terrenos de Rentería, que se cree generalmente pertenece en su totalidad a la cuenca del Oyarzun. Cuevas de Landarbaso. **BAR CANDIDO.** Antigua taberna sita en la calle Santa Clara, son famosos los callos y el rabo en salsa. Sus sidras y chacolís son frecuentados por los conocedores y amantes de estas dos bebidas tan nuestras.

**PANIER-FLEURI.** Avda. Lecuona. Teléfono 35-61-29.

Fue Rentería una de las villas pioneras de la iniciación industrial de Guipúzcoa. Hoy en día, su crecimiento industrial y su proximidad a Pasajes, forma un núcleo urbano con una densidad humana de las mayores de Guipúzcoa. De la misma forma que en la industria, Rentería puede decir con orgullo que fue de los adelantados en tener un restaurante de verdadera categoría, con un empaque de estilo francés en su nombre, cocina y magnífica «cave».

Reseña aparecida en la *Guía Gastronómica de Guipúzcoa*, publicada en 1972 bajo la dirección de Busca Isusi.



como las exquisitas sidras o chacolí, no así el guisado de rabo de toro, que bien nos gustaría...

Su curiosa fachada ha sido motivo de inspiración para muchos pintores u otros artistas. De igual modo, su interior ha sido elegido como plató para rodar algún spot publicitario como el que protagonizara la ciclista Joane Somarriba con Telefónica o como espacio para presentar un libro sobre las mugas de nuestra Villa.

Cuando la plaza del pueblo y alrededores bulle de fiesta el 21 de julio y no es posible dar un paso por sus calles, en el Cándido encontramos un espacio tranquilo donde brindar y de paso esperar el desfile de la banda de música tocando el *Centenario*. Es el lugar y el momento que muchos vecinos de la calle Santa Clara que viven fuera aprovechan para encontrarse y revivir viejas nostalgias como las tradicionales fiestas de esta calle. En su amplio escaparate, donde hoy trina un pajarillo, se exponían las cintas que serían objeto del deseo de muchos jóvenes en la típica carrera de cintas. Éstas,

en las que aparecía el nombre del donante u otros símbolos bordados por bellas señoritas, como se decía en la época, guardaban en su interior un codiciado premio.

Hoy sigue siendo, y deseamos que por mucho tiempo, ese lugar tranquilo y entrañable que algunos utilizan para echar la partida a cartas; otros, todos los jueves, como lugar de repostaje de un buen chacolí, después de una jornada montañera, antes de subir a comer a Amulleta y muchos más, en cuadrillas, mantienen el tradicional poteo, hoy en peligro de extinción.

Juan Mari eta Beroni ziren  
Zeñen jator ta prestuak  
Bainan Jaunak eraman zituan  
Ona emen fruituak  
Guraso zarren jarduna eta  
Aien antzera oituak  
Marian Jokin eta Juan Mari  
Nola baite hornituak

*Xabin Irastorza*





# Ambiente en el





# *interior del bar*





# Jesús Hospitaler Urrutia, espeleólogo

Adolfo Leibar Axpe

Serán muchos, montón, los que recuerden de Jesús su pasión por el montañismo en todas las facetas y su virtuosismo fotográfico que tanto le caracterizaron, pero muy pocos los que saben de su dedicación a la espeleología. Y sin embargo Jesús fue un experto espeleólogo.



Jesús preparado para descender a la sima de "AITZBELTZ".  
Mendaro, 24-VI-1955

Allá, a comienzos de la década de los cincuenta, entendíamos la espeleología como una especialidad más del montañismo. Pero pronto se encargaron de mostrarnos que no era así. Los responsables fueron Jesús Elósegui, alma mater de Aranzadi y mentor nuestro, ayudándonos continuamente; el catedrático Noel Llopis-Lladó, con sus (1) "Conferencias-Lecciones" pronunciadas en Ataun durante un cursillo de iniciación a la espeleología; y las charlas a don José Miguel de Barandiaran que nos aconsejaba que a la entrada de una caverna orientada al mediodía, con aguas potables y cañada próxima, había que penetrar con un sentido reverencial y mucha cautela pues cualquier mal paso podía hacer variar los resultados de futuras labores arqueológicas.

Vista así la espeleología no cabía duda que tenía más de ciencia que de deporte, aunque en muchos casos precisara de deportistas; el caso es que a partir de entonces pasamos a colaborar con los científicos.

Nuestro Jesús, al estilo de su tocayo Elósegui, era muy metódico a la hora de prepararse para penetrar en cuevas y simas; cumplía a rajatabla la regla de oro: "nunca iba solo y siempre decía a dónde y con quién"; después, se vestía el clásico buzo de faena cargando en sus bolsillos la brújula, la boquilla de repuesto para el carburo, caja de cerillas y dos velas pequeñas, un lápiz y otro atado al ojal del bolsillo superior, así como un bloc. También hacía sitio para meter: un calendario de los de taco de "Aranzazu", por si fuera preciso marcar algún recorrido y no le faltaban 20 metros de liz con marcas cada 5 metros. En la mochila: calzado, ropa y algunas cosillas más, como una navaja multiuso, pasas, higos secos, pinzas y unos frasquitos para coger bichitos. Finalmente se ponía el casco con iluminación de acetileno. Y si a todo esto añadimos que su hermano "Pepito" se hallaba en su "época dorada de la escalada", con Jesús marchábamos seguros. ¡Ir de cuevas con Jesús, era una gozada!

Nuestra colaboración científica en Aranzadi la iniciamos con el "Catálogo Espeleológico de Guipúzcoa" que la sociedad estaba realizando: teníamos que hacer un fichero donde nominábamos todas las cavernas que encontrábamos; alturas, dificultades de acceso levantando planos y volviendo a visitarlas. Éstas son algunas de ellas:

↳ TXATOLAKO Koba (OIARTZUN): en la que, aguas arriba, llevábamos a cabo pruebas de coloración con fluoresceína para localizar la resurgencia de la regata. Allí hallamos una colonia de murciélagos, nuestro objetivo para iniciar con ellos pruebas de retorno.

Por medio de una fina red japonesa conseguimos apresar algunos a su salida para anillarlos y proceder a soltarlos a unas 20 millas de la costa. Varios retornaron y los recapturamos.

↳ TROSKAETAKO KOBÁ (ATAUN): de la que ya se había sacado la osamenta del "Ursus speleus" para exponerla en el Museo de San Telmo. Ayudamos al catedrático Gómez de Llarena y a otros ilustres a moverse dentro de ella para realizar sus trabajos. En este menester al amigo Boni le volcó el bote neumático por lo que hubo que atenderle a base de friegas para que no se convirtiera en duro témpano. ¡No faltaron risas!

↳ SARJIÑA ZULOA (ERRENTERIA) (2): junto a los caseríos Barin y Barinketa. Es de las clásicas cuevas que sirven de lecho a una regata, teniendo que reptar en bastantes zonas, poniéndonos hechos un cristo de barro. El 2 de marzo de 1952 conseguimos alcanzar 185 metros de profundidad levantando un plano.

↳ AMABIRJIÑAKO ZULOA (OIARTZUN): próxima a los caseríos Garmendi, del barrio de Iturriotz. Se trata de un hundimiento formando una especie de gran salón. En él encontramos dos enormes ejemplares de "Rinolophus equinus" (no son autóctonos y se ven pocos por aquí). Estaban repletos de parásitos y los dejamos limpios, sin ninguno. Convenientemente anillados los soltamos en el collado de Bianditz y ... nunca más se supo.

abrupta que precisa trepar. Veamos lo que nos cuenta "don Manuel" Lekuona sobre el tema: "Se dice de nuestra Maya, —personaje fabuloso con presencia en Ayako Arriya— que todos los años tiene un doble éxodo: de la montaña al mar en primavera, y del mar a la montaña en otoño. Se la ve pasar por el aire rasando la montaña en carrera veloz que pone espanto, en forma de una hoz en llamas por la cual también se la conoce con el nombre de "sugarra". Su residencia invernal en tierra es en las cuevas de la peña, y la veraniega de junto al mar, en las rocas de la costa de Jaizkibel".

↳ HUESO GRABADO DE "TORRES" (OIARTZUN) (4): "Torres" es un caserío que se halla en el barrio de Iturriotz, ubicado al borde de la regata de Txalaka. En una pequeña cavidad cercana se encontró en 1970 un húmero de cérvido tallado en la época paleolítica (y nosotros habíamos pasado por allí hacia 1953 sin verlo). En él se observan siete figuras: un ciervo, un caballo, un antropomorfo-hombre, un sarrio, dos cabras monteses y una vaca.

Está considerado como una de las piezas arqueológicas más interesantes halladas. ¡Qué emoción sentirlo entre las manos! ¿En qué pensaba aquel hombre, el artista, que con tanta finura grabó las figuras miles de años ha?

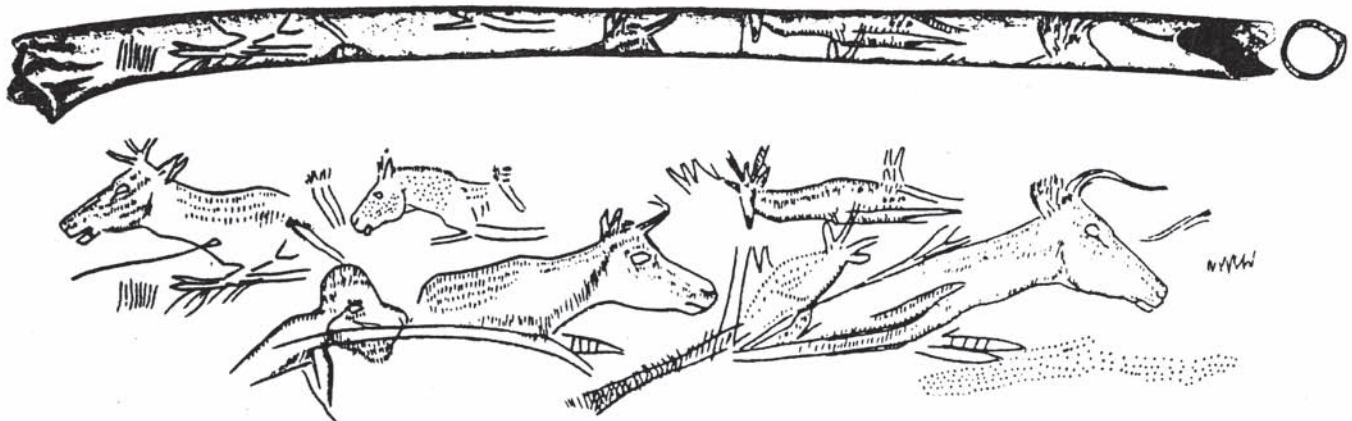

Hueso grabado de Torres

↳ KATAXULO (OIARTZUN) (3): en Aiako Harria, tiene más de mítica que de cueva, pura leyenda. Viene a ser una grieta natural abierta en la pared de Irumugarrieta que da al Valle de Oiartzun, en una zona

↳ AITZBITARTEKO KOBÁK: ya de chiquitines se nos aceleraba el corazón al introducirnos en ellas. ¡Qué emoción! Pero ahora nos referiremos a la visita que hicimos, para capturar algunos ejemplares de murciéla-

gos con el propósito de anillarlos y soltarlos. La colonia se hallaba a mucha altura, pero con una caña de pescar extensible en cuya punta montamos un artilugio conseguimos hacernos con algunos ejemplares.

Los soltamos en el mar, pero jamás volvieron. Al final "la cueva grande" se quedó sin inquilinos. Era lógico, se hartaron de nosotros que no hacíamos más que moverlos; de los chavales que los cosían a pedradas, a boinazos y les hacían fumar; de los críos "de tercero y cuarto" con sus monitores en plena turbamulta; de los que los ahumaban con las comidas que se preparaban a la entrada; de los que con sus aparatos de radio "a pleno pulmón" repetían y repetían las canciones; de los .... Les hicimos la vida insoportable, teniéndolos despiertos cuando tenían que dormir y al revés, que ya no aguantaron más y ... emigraron.

Y así nos llegó la noticia:

EXPLORACIÓN DE LA SIMA DE "AITZBELTZ" (MENDARO) (5): 188 metros de vertical absoluta.

Vecinos del caserío Munatxo, próximos a la sima, habían informado de la importante vertical de Aitzbeltz. El 9 de septiembre de 1951, Juan San Martín, Félix Ruiz de Arcaute y Maiza, miembros de la sección de espeleología de Aranzadi comprobaron cómo se les acababan los cordeles de sondeo al intentar medirla, y el 30 de octubre, empleando

la fórmula acústica de Joly, calcularon en unos 180 metros la vertical (tres veces la altura de la torre del Buen Pastor de Donostia).

El fenómeno colocaba a los grupos espeleológicos de Aranzadi frente al problema técnico más difícil presentado hasta el momento. Desde el principio se desecharon cuerdas y escalas para la exploración. La solución podía darla, según las últimas experiencias, un torno. Analizados los más conocidos, el "grupo renteriano" recurrimos a José Mendivil —proyectista de maquinaria— señalándole que por la situación de Aitzbeltz la tracción del torno tendría que ser humana.

Prioridades nos obligaron a demorar varios años las últimas pruebas que las realizamos en los 30 metros de la vertical de "Maldaburuko Leizea" (Astigarraga-Santiagomendi) en donde zarandeamos de lo lindo a nuestro piloto de pruebas, ¡cómo no! Jesús.

El torno inventado por José Mendivil lo formaban: un cable de 200 metros de longitud y 8 mm de Ø, como préstamo de la firma Laboa; un TRIDEM, sustitutivo del tándem inicial, compuesto con cuadros de bicicletas (made in "Antonio Masa") soldados; y el torno propiamente dicho fabricado y montado en G. Echevarría S. A. (Pekín). También llevaba incorporados un arnés de paracaidista y un sistema telefónico. A todo este conjunto, y en honor a su creador, le bautizamos "Tridem José Mendivil".

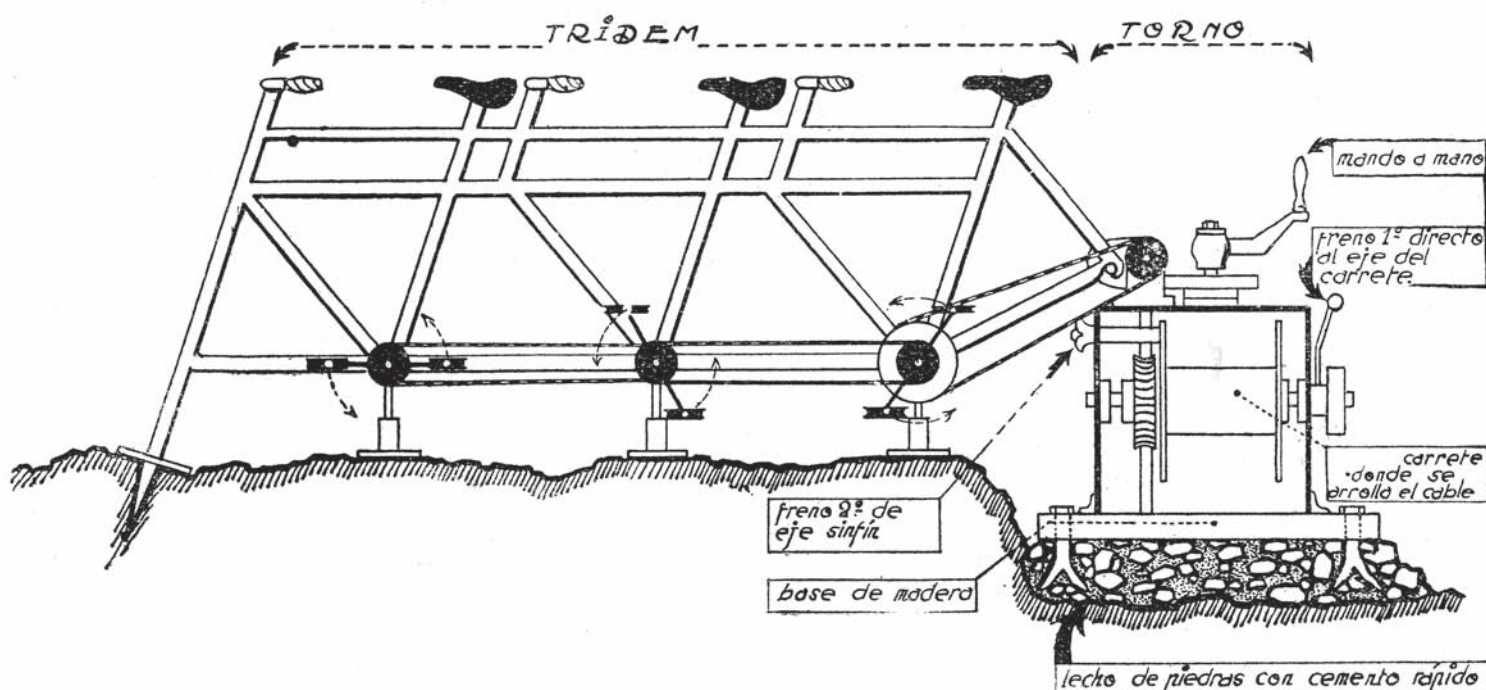

Tridem José Mendivil.



Consumimos otra demora más hasta que hicimos el transporte de materiales (unos 1.000 kg) a Mendaro donde los buenos oficios del ínclito Victorio Gárate, ayudado por los vecinos del caserío Erentza, más un carro de bueyes y dos mulos, trasladaron todo el material hasta el borde de la sima.

Un minucioso barrido al entorno lo dejó limpio de piedras sueltas. También se fijó una cuerda de circunvalación con prohibición de cruzarla a excepción del explorador y los que le ayudaban a vestirse y situarlo en la vertical.

Y a las 7 h 30 minutos del día 24 de junio de 1955, fue San Martín quien inició el descenso, y luego Jesús Hospitaler, Félix Ruiz de Arcaute, Sigfrido Kock, y Laredo. Tras 14 minutos, San Martín posaba sus pies en el cono de derrubios transmitiéndonos su impresión "a los de arriba": "Un descenso en ascensor". Y lo mismo sucedió con Jesús, quien cargado de material bajó más despacio, pero también "en un ascensor". Los dos juntos iniciaron una ligera prospección por la galería que continuaba y fue en ese momento cuando enviamos "el parte" a Pasajes de San Juan donde Jesús Elósegui esperaba impaciente la llegada de la primera de las tres palomas mensajeras que trajimos para comunicarnos, puesto que no había otro medio mejor. Este sistema respondió perfectamente.

Hallándose los cinco abajo tuvieron que ascender a un rellano para protegerse (del despen-

dimiento de una brújula durante la bajada que les pareció que era el de una avalancha de piedras que les venía encima), colocar los materiales y montar las tiendas. Mientras tanto, "los de superficie" disfrutábamos de un hermoso atardecer.

A la mañana siguiente, "el trío de punta" inició la prospección con muchas dificultades, consiguiendo avanzar otros 80 metros, ocupándose a su regreso del levantamiento del correspondiente plano ya que el tiempo no les dio para más.

Sigfrido, antes de proceder a la ascensión de los materiales y del personal inmortalizó a éstos a base de magnesio, que los saturó de humo, pues era lo que se empleaba entonces en las cuevas.

Cuando recogimos los bártulos para regresar a casa, José Mendivil, muy emocionado, nos fue abrazando a todos, uno por uno. ¡Mendivil siempre responsable!

Cuarenta años después, en 1992 (6) otros espeleólogos de "Aranzadi" decidieron repetir la aventura, pero con una notable diferencia, ya que sus componentes lo hicieron suspendidos, sencillamente, de una cuerda, para ascender por la misma valiéndose del sistema "JUMAR". Imanol Goikoetxea, como director, Rafa Ríos como realizador, y ambos con *Euskal Telebista*, confeccionaron un interesante documental que se visionó varias veces en ETB y fue premiado por la Televisión Catalana.



Aranzadi - Benediktarrak - Jesús Elosegui Irazusta

Ruiz de Arcaute en sus últimos retoques antes del descenso.



Aranzadi - Benediktarrak - Jesús Elosegui Irazusta

Artilugio diseñado por José Mendivil.



X y José Mendivil, montando el "mando a mano" de su torno.



Boni Otegui y Adolfo Leibar probando el sistema telefónico.

Y poco más que decir: participamos en la organización del "Primer Congreso Vasco-Navarro de Espeleología" celebrado en Aránzazu los días 28, 29 y 30 de julio de 1956, en cuya exposición figuraba como atracción nuestro "Tridem José Mendivil" (7). Y en las galerías altas de "Gezeltza" —ante posibles avenidas— prestamos la ayuda a Arcaute y a San Martín en el extraordinario trabajo que estaban realizando para el estudio del conjunto "Gezeltza Arrikruz Jaturabe".

Pudiera ser que Jesús no hubiese estado en alguna de las cuevas citadas, pero es muy cierto que sí estuvo en otras de las que no guardo memoria o no supe de ellas.

Paulatinamente fuimos abandonando esta interesante experiencia dando paso a otros más jóvenes y que venían mejor preparados.

Años más tarde, en julio de 1971, una noticia nos entristeció a los que habíamos sido sus amigos: Félix Ruiz de Arcaute fallecía víctima de un infortunado accidente en el sistema de la Pierre St. Martin. ¡Murió con el casco puesto! Con él desaparecía un precursor de la espeleología vasca, un referente de la misma. Jesús participó con él en algunas expediciones.

## Bibliografía

- (1) LLOPIS-LLADÓ, Noel: Conferencias-lecciones pronunciadas en Ataun (Guipúzcoa), durante el cursillo de Iniciación a la Geoespeleología, organizadas por el Grupo Aranzadi. Revista *Munibe/Aranzadi*. Tres conferencias 15/16 de junio 1952, 30 páginas, 26 figuras.
- (2) OTEGUI, Pedro y Bonifacio. LEIBAR, Adolfo: Sarjiña zuloa. Revista *Oiartzun* 1983, páginas 25/26, figura 1.
- (3) LECUONA, Manuel de: *Del Oyarzun antiguo (Monografía histórica)*. Imprenta del Seminario de Vitoria, 1978, página 12.
- (4) LEIBAR, Adolfo: ¿Conoces Oiartzun? Respuestas. Revista *Oiartzun* 1980, página 139, figura 1.
- (5) LEIBAR, Adolfo: Organización técnica y material utilizado en la exploración de la sima de Aitzbeltz (Mendaro Guipuzcoa). Instituto de Geología de Oviedo 1957. Revista *Speleon*, año VIII. nºs 1, 2, 3 y 4, páginas 14, figura 1.
- (6) GOIKOETXEA, Imanol; OÑO, Rafa: AITZBELTZ cuatro décadas después. © 1992 Euskal Telebista.
- (7) RUIZ DE ARCAUTE, Félix. SAN MARTÍN, Juan: Conjunto de los fenómenos espeleológicos de Gezeltza, Arrikruz, Jaturabe y Cueva de los osos. Instituto de Geología de Oviedo 1956. Revista *Speleon*, año VI nº 3, página 35, figura 12, fotografía 8.

# Evaluación y seguimiento del plan de acción de la Agenda 21 de Errenteria. Año 2008

Joseba Echarte<sup>1</sup>

**E**l Ayuntamiento de Errenteria en sesión plenaria de fecha de 29 de octubre de 2004, aprobó su adhesión a la *Carta de Aalborg*, declaración institucional firmada originalmente en la ciudad danesa del mismo nombre, mediante la cual el Ayuntamiento se compromete a impulsar un desarrollo sostenible a escala municipal, en sus vertientes social, económica y medioambiental.

Por otro lado, el 31 de marzo de 2006, el Pleno del Ayuntamiento de Errenteria procedió a aprobar el texto del *I. Plan de Acción Local para la Sostenibilidad de Errenteria (2006-2010)*. Así, se daba fin a esta fase de implantación del proceso de Agenda Local 21, tal y como se comprometió esta institución al firmar la Carta de Aalborg. En esta fecha, el Ayuntamiento también adoptó para sí el documento institucional denominado "*Compromiso por la Sostenibilidad del País Vasco*".



## ¿Caminamos hacia la sostenibilidad?

Ahora, por segundo año consecutivo, y dentro del proceso de Agenda 21 Local, el Ayuntamiento de Errenteria ha evaluado el I. Plan de Acción de la Agenda Local 21 del municipio, lo cual ha permitido conocer el grado de implantación de las acciones que lo componen en su tercer año de vigencia.

Nivel de ejecución del Plan por años (%)

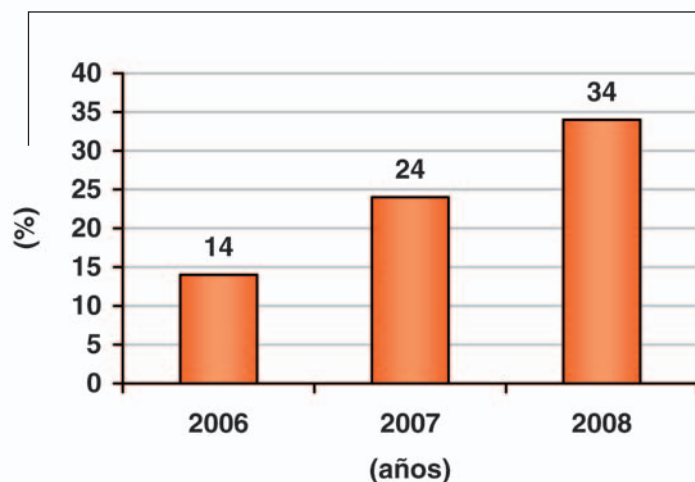

1. Concejal de Medio Ambiente y Montes.



Los resultados obtenidos son equiparables a la media guipuzcoana. No obstante, cabe señalar que el número de acciones que componen el Plan está muy por encima de la media de este territorio (321 acciones), por lo que un nivel de ejecución similar

al del resto de municipios del Territorio Histórico implica un mayor desarrollo y puesta en marcha de actuaciones municipales. Así se comprende que del 16% de acciones con un grado de ejecución avanzada en 2007 se halla pasado al 34% en 2008.

**Evolución del grado de ejecución de las acciones del Plan (%)**

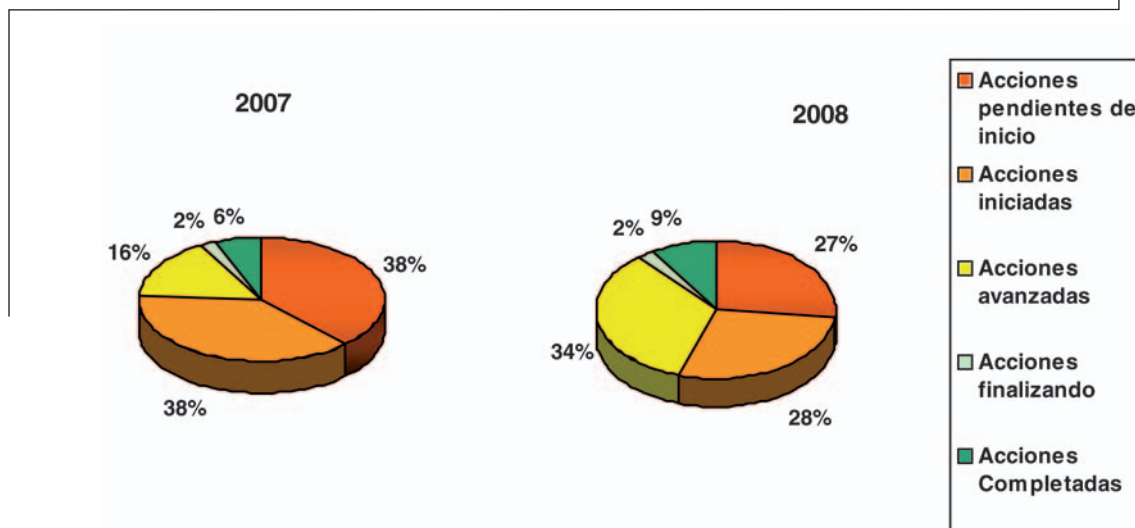

Por otra parte, si analizamos el grado de ejecución en base a las 7 líneas estratégicas que conforman el Plan de Acción, podemos observar que las líneas referentes a movilidad y calidad de vida cuentan con una mayor ejecución (49% y 38%, respectivamente), mientras que las líneas de participación ciudadana y de inclusión de criterios de sostenibilidad en la gestión municipal representan, con respecto al resto de líneas, las de ejecución más baja (ambas con el 23% de ejecución).

## Indicadores de sostenibilidad

Asimismo, se ha realizado, también por segundo año consecutivo, el cálculo de Indicadores Locales de Sostenibilidad, gracias a lo cual se ha podido conocer de manera cuantitativa el estado de los aspectos ambientales, sociales y económicos (consumo de agua, energía, tasa de paro, etc.) que recoge el Plan de Acción Local, y observar su evolución anual, para poder conocer si verdaderamente vamos avanzando hacia un municipio más sostenible.

Como muestra de esa evolución y, además, para aclarar que la sostenibilidad no es únicamente ambiental, se refleja a modo de ejemplo la evolución de dos de los indicadores calculados:

**Tasa de paro femenino (%)**

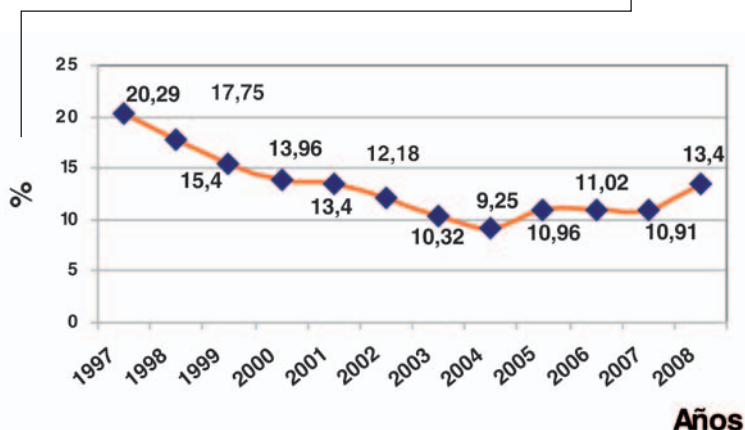

**Emisiones de gases de efecto invernadero del municipio (Toneladas de CO<sub>2</sub>)**

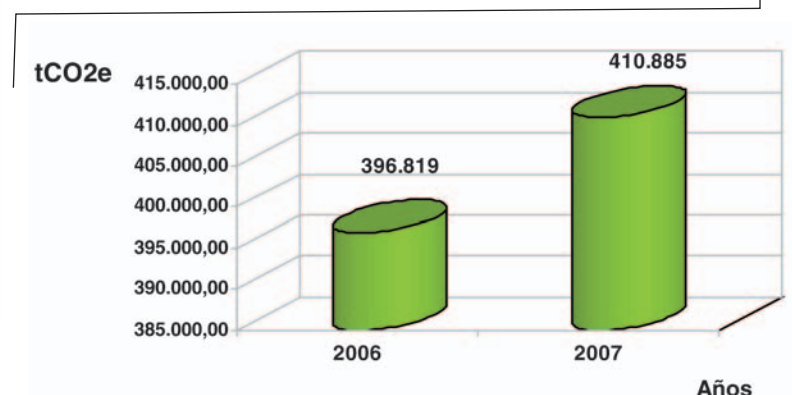

# Hombres con sombrero hongo<sup>1</sup>



Juana Cortés Amunárriz

**H**ombres con sombrero hongo. Hombres de Magritte, con el rostro de cera, inexpresivos. Hernández y Fernández de gesto adusto y estupidez contenida, maniqués con camisas de seda blanca y gemelos dorados. Así eran los hombres de los que hablaba mi padre.

— ¿Lo has visto? Está ahí, junto al teléfono. El muy hijo de puta...

Cada vez que entraba en la casa en la que había crecido, me invadía un sentimiento difícil de explicar. Era una sensación que se estancaba en mi pecho, que me remitía a todas esas tardes templadas de la infancia, sin nada que hacer, modelando el aburrimiento a golpes de fantasía. El niño que yo había sido vivía allí, jugando con los coches metálicos o el fuerte de cartonpiedra, esperando las películas en blanco y negro que mi madre ya no veía. Ava Gardner. ¡Qué mujer! Lauren Bacall. Humphrey Bogart. Olía a cine esa casa. A películas viejas, vistas bajo un nube de humo. Entonces mi padre fumaba Coronas. Entonces mi padre no conocía a los hombres con sombrero.

El piso había envejecido en la misma medida que lo habían hecho mis progenitores. Descubría así el agotamiento de las puertas del armario del recibidor, que ya no encajaban, que se combaban, como lo hacía la espina dorsal de mi padre. O los cajones de la cocina con el ironfix blanco levantado, ostentando su pequeña decrepitud. El rostro de mi madre, surcado de pequeñas manchas solares, tenía ese aire de fondo de alacena en la que las migajas se apelmazan en estratos minúsculos. Su pelo iba adquiriendo el mismo color de los tapetes desvaídos.

La casa. La salud. ¿Cómo está tu padre?, me preguntaban las vecinas. Los ceniceros vacíos. Ceniceros de cristal, pesados, con alguna muesca que mostraban orgullosos, supervivientes a las caídas, a los accesos de cólera de mi padre, a la desesperación de mi madre. Ya sólo servían para recoger las llaves, u objetos pequeños que pasaban allí un tiempo hasta que un día mi madre, con ese esfuerzo gigante que requieren las pequeñas cosas, guardaba el botón en el costurero, o llevaba la orquilla a una cajita del baño. Y el cenicero de cristal amarillento recuperaba su aspecto engraido,

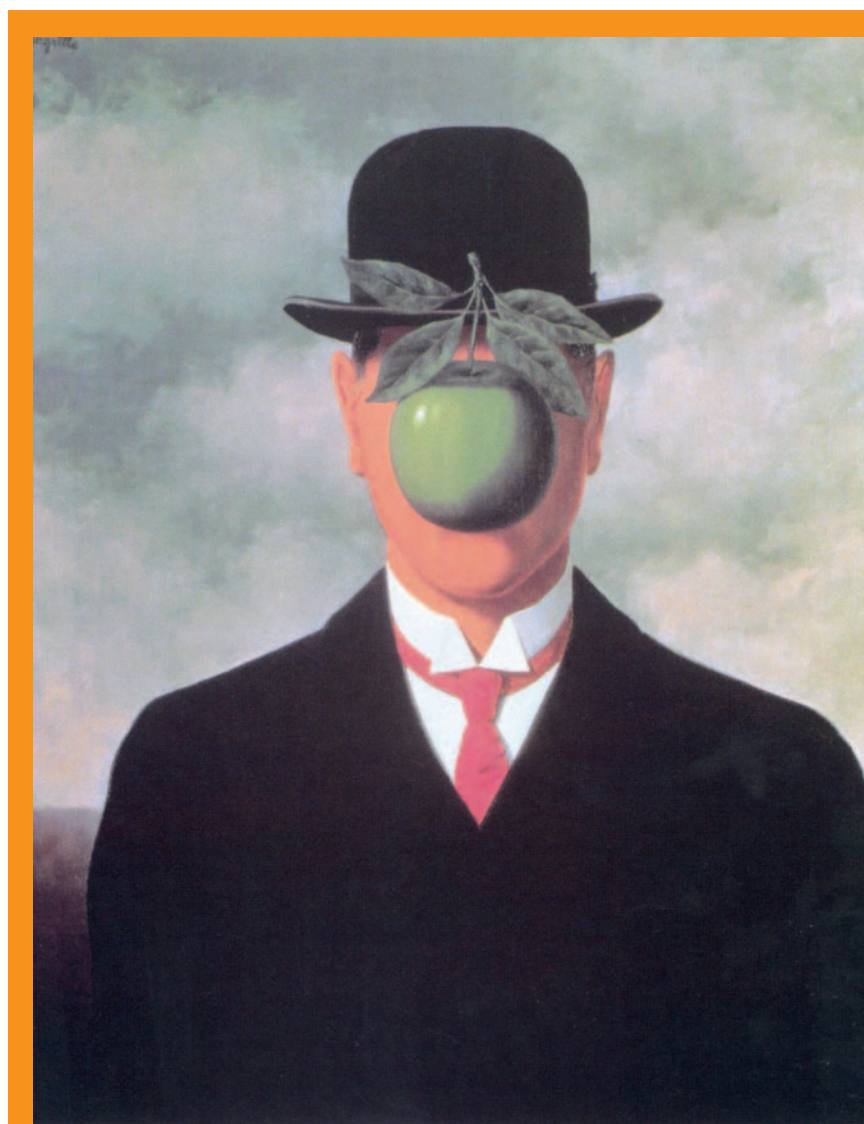

1. Cuento ganador en la modalidad de castellano del XXVIII Concurso de Cuentos "Villa de Errenteria", organizado por Ereintza Elkartea con el patrocinio del Ayuntamiento de Errenteria.

El jurado estuvo compuesto por Antton Obeso, Ezequiel Seminario, Raúl Guerra Garrido y José Antonio Pérez Aguirre.



su grandeza de guardián de colillas, pero por poco tiempo. Pronto un hilo retorcido, el corcho de una botella o un bolígrafo volvían a enturbiar su paz y lo condenaban a ser un mero contenedor.

A pesar de que mi padre había tenido que dejar de fumar —debe de hacerlo por dos motivos; primero por su salud, y segundo por el peligro que supone, había dicho el doctor Manzano, con su ojo extraviado y su bata blanca impecable, efecto lejía—, yo percibía un olor a humo solidificado en las cortinas, por mucho que se lavaran. También en el papel de la sala, exagerado, estridente, cada una de las flores guardaba la huella de una calada entre sus pétalos. Han sido muchos años de vicio, decía mi madre. Los ceniceros vacíos. El mechero de oro escondido, bien escondido, al fondo del armario, en una cajita, detrás de las toallas del lavabo.

Les visitaba los fines de semana, los domingos normalmente, con Ana y los niños. A veces les llevábamos churros, o unos pastelitos, una bandejita pequeña que sostenía en la palma de la mano. Gracias, hijo. Papá fumaba sus cigarrillos invisibles asomado a la ventana, esperando quizás a que llegaran esos mismos nietos que ya corrían por el pasillo, que arrastraban las sillas de la cocina, que pedían agua a gritos. Estábamos sólo un rato, porque una vez que la abuela les daba la paga los niños salían corriendo a la tienda de chuches, y Ana tras ellos mientras yo me despedía.

Los miércoles era el día en que comía con ellos. Cuando entraba en casa mi padre miraba el reloj y decía; son las trece cuarenta y cinco, o son las trece cincuenta y ocho. A mi padre le gustaban los números; había trabajado como contable en una fábrica de piezas de aluminio. Todavía entonces, cuando tenía un rato de lucidez, hacía cálculo mental y dejaba que las cifras se le secaran en los labios. O recordaba algunos de esos datos precisos que tanto le complacían. La primera ofensiva de la batalla del Ebro tuvo lugar el día 25 de julio de 1938. Tu abuelo cayó ese mismo día. O, el invierno de 1958 fue muy frío; en enero la temperatura en Teruel llegó a veinte grados bajo cero. La solidez de los datos. Treinta mil, por ejemplo.

Treinta mil euros fue lo que me dio mi padre. Un número rotundo. A él le gustaban esos números. Cinco millones de las antiguas pesetas.

— Inviértelo en lo que sea. Que no se lo lleven los hombres del sombrero. Siempre me miran con esos ojos de pescado muerto.

El primer hombre apareció una noche junto al televisor, mientras mi padre veía el telediario. Estaba

allí, acodado en el aparato, serio, enjuto. Eso fue lo que dedujo mi madre y más tarde me contó a mí.

—Pero, ¿tú qué coño haces ahí? —le preguntó.

Mi madre pensó que se dirigía a la locutora que presentaba los deportes.

— Fuera de aquí. Esto no es un bar, ni nada por el estilo. Además no me gusta tu cara.

Ella, al igual que yo, era capaz de imaginar la alucinación. Los cuellos de la camisa del hombre del sombrero de hongo, un poco raídos, como los puños. Tampoco el sombrero tenía un aspecto cuidado, una ligera capa de polvo cubría su terciopelo fino.

— ¡Fuera de aquí!

Luego llegarían otros. Quizás aquel ser se multiplicaba por reproducción espontánea. Quizás su esencia se condensaba en unas esporas fantásticas que al caer sobre el suelo de madera germinaban por el simple contacto. Hombres con mostacho y aire militar. Gente que inspiraba desconfianza, como los merodeadores que caminan cerca de los colegios, o aquellos que fuman bajo una farola. Marchantes de secretos.

— Dame un cigarrillo, Lola —pedía mi padre.

— El médico te ha prohibido fumar —respondía mi madre.

Y quien sabe si los hombres del sombrero se reían a su cara, hacían muecas, se mofaban. Los muy cabrones. Nuevos inquilinos de aquel piso silencioso. Dormían en cualquier sitio, en el cajón de los trapos de cocina. En las estanterías, entre los botes de cristal llenos de legumbres o pasta. En la bañera o detrás de las cortinas.

— ¡Sinvergüenzas!

Los miércoles llamaba al timbre y mi madre, con sus zapatillas azul celeste, caminaba por el pasillo. Me besaba en las mejillas con su rostro envejecido. No eran las arrugas lo que me impresionaban, sino el pelo lacio, los dientes que resaltaban entre unos labios cada vez más finos. Las mejillas picudas. El rostro se transformaba, como la casa. Setenta y siete años. Me daba miedo que se cayera, con esos pasos tan cortitos. Una vez más le preguntaba por qué no quitaban la alfombra. Ella asentía con ese falso convencimiento de quien no da su brazo a torcer, de quien hace de los pequeños detalles grandes victorias.

La comida siempre estaba muy caliente. La sopa ardía y desde el plato ascendía una nube. Más de una vez me quemaba la lengua. Quizás

mi lengua era distinta de la de ellos; la posguerra había curtido ese órgano, lo había transformado. Me quemaba la lengua y bebía un vaso de agua helada. Sentía los contrastes como sentía el humo inexistente, o el desconsuelo de los ceniceros, o la belleza enterrada de las grandes actrices de los años cuarenta. Mi padre miraba fijamente al frigorífico, y sostenía la cuchara a media altura. Imaginábamos lo que él veía. Y luego mi madre me dirigía una mirada que pedía disculpas, como si en lugar de un marido enfermo tuviera un niño travieso que no supiera comportarse. Esa mirada que suplicaba un mínimo de complicidad y no podía ocultar la decepción.

— ¿Qué tal Ana? ¿Y los pequeños?

Conversaciones limitadas.

— De segundo hay dorada a la sal.

Mi madre ya no quería que mi padre la acompañara a la pescadería. Se quedaba extasiado y no había forma de llevárselo de allí. Ella lo pasaba fatal, empujándole, susurrándole al oído, sin éxito, venga, Joaquín. Parecía cegado por aquellas superficies plateadas y húmedas. Los jureles se convertían en serpientes que le hipnotizaban. Yo también había empezado a ver los pescados con cierta inquietud, no exenta de repugnancia. Habitantes del mar, como mi padre que habitaba otro mundo. Las escamas. El maldito olor. Salmón, lubina, besugo. ¡Qué ojos! Ese rastro sanguinolento sobre los hielos. Peces entre los cuales se asomaban los adornos de plástico verde, similares a los arbustos de un belén caduco.

— Papá, las acciones han subido.

— ¿Qué son acciones?

— Invertí los treinta mil euros. ¿Recuerdas?

— ¿Qué son treinta mil euros?

— La dorada está exquisita.

La lengua parecía haber aumentado su tamaño. Si tenemos un rato, nos pasaremos con los niños. No dudéis en llamarnos para cualquier cosa. Si quieres te compro yo las medicinas. Te saco dinero del cajero. Te hago la compra en Alcampo. Palabras de consuelo. Las pequeñas victorias de Lola, cargada con sus bolsitas de plástico. Nos arreglamos bien, hijo. Hasta el miércoles que viene. La puerta. Chas... Ese quejido. Cincuenta y dos escalones; ocho tramos de seis y cuatro más en el portal. Cincuenta y dos retos.

A las catorce cuarenta salía de casa. Salía de casa. Salía de casa. Llegaba al trabajo, me sentaba delante de las facturas, o revisaba un cuadrante y en cierta forma seguía estando en casa. La sopa

ardiendo. Las dos y diez en el reloj. Mi madre describiéndome la escena de la pescadería, como si mi padre no pudiera entendernos, o acaso el hombre que había permanecido rígido, desobediente ante las truchas, los gallos, los mejillones muy frescos, no tuviera nada que ver con aquel que removía el caldo con una cuchara. Un miedo que me restallaba en los oídos, aún antes de cerrar la puerta con su quejido característico. Adiós, mamá. Adiós, papá. Bajar las escaleras y salir a la calle.

Una parte de mí se quedaba allí atrapada, angustiada ante los inexistentes hombres con sombrero de hongo que mi padre veía. La alfombrilla del pasillo, peligrosa como un desfiladero, en la que podían tropezar y abrirse la cabeza. El gas ciudad. El mechero que mi padre no dudaría en encender sin prever que la casa, el inmueble, toda la manzana, pudiera arder en llamas.

Acudí a ver al doctor Manzano una tarde de primavera. Ese miedo de nuevo en los oídos. La enfermera habló con él, le describió quizás mis ojos de besugo, enrojecidos. Mi piel escamosa. La lengua irritada. El doctor me hizo un hueco entre dos pacientes. No podía dejar de mirar su bata impecable, sentados frente a frente.

— ¿Qué podemos hacer, doctor?

Y él repitió su discurso, poblado de condicionales. Si se diera el caso... Si se desarrolla con normalidad... Si os concedieran una plaza en una residencia... Le pregunté si había alguna medicación nueva. Le supliqué que me tendiera un hilo de esperanza. El doctor Manzano tenía su ojo extrañado posado en el quicio de la mesa, su mirada a punto de despeñarse.

Antes de irme le pregunté una vez más por los hombres de sombrero de hongo.

— Sólo son alucinaciones —dijo.

Pero no era cierto. Aquellos seres vivían ya en nuestras vidas. Poblaban las pesadillas de mi madre. Y en mi caso...

Algo había sucedido. Algo estaba sucediendo. Quizás era un exceso de imaginación; los había recreado tantas veces. Pero juraría, diría, pensaba que... Lo había visto cuando iba al cuarto de baño. Sí, me había sorprendido una sombra en el pasillo. Corrí tras él, pero desapareció sin dejar huella. Son muy hábiles escondiéndose. Esa fue la primera vez.

Pero la sombra llamó a otras sombras. Reproducción espontánea. Empecé a verlos, y no sólo en las esquinas. Los contornos. La silueta que se dibujaba en el respaldo de la butaca, junto a la ventana.



Cabrones, iros de aquí.

Aquella misma tarde, al ir a recoger la chaqueta, me había encontrado uno de ellos en la habitación de mis padres. Estaba sentado en la cama, pero al verme se había levantado. Había una expresión en su mirada que no supe identificar. Un pozo de sombras. Una red, cargada de algas putrefactas, a punto de romperse. Tenía las uñas largas. Los puños sucios. Una legaña en el ojo izquierdo. El sombrero parecía recogido de un estercolero. Para ser una alucinación parecía triste, cansado. Abrió la puerta del armario y me mostró la cajita donde mi madre guardaba el encendedor de oro. Pero si yo no fumaba...

El mechero sobre su mano traslúcida.

Pensé en correr, en salir de aquella casa precipitadamente. Huir para siempre. Pero no serviría de

nada; arrastraría en mi interior, anclado a mi ánimo, a mi padre enfermo. A mi madre cansada. La decrepitud de aquel reino sin princesas.

—¡La comida está en la mesa! —dijo mi madre desde la cocina.

El hombre del sombrero de hongo hizo un leve movimiento con su mano, invitándome a coger el encendedor. Lo sostuve entre los dedos.

Cerré los ojos y volví a escuchar en mi cabeza el sonido tenue de las palabras que había leído tantas veces en el informe médico. Síndrome hereditario. Síndrome hereditario. Los peces nadaban despacio en el mar de mi cabeza. Sus ojos sin vida.

Esa vez fui fuerte y le devolví el mechero.

En la cocina mi madre servía una sopa excesivamente caliente.



## BREVE CURRÍCULUM INFORMAL

Yo tenía una capacidad, un don quizás, pero, como en los cuentos, temía que se convirtiera en una maldición o un castigo. A mí me crecían historias, ajenas a mi voluntad y a mi control. Al principio, confundida, no se lo quise contar a nadie y lo guardé en secreto. Debía domesticar ese hábito; acostumbrarme a él y alimentarlo. No fue fácil. Nunca en mi vida había tenido mascota y tenía poca paciencia. Un día escribí un cuento y, ante mis ojos, se convirtió en gato y me arañó el corazón. Me dejó el ánimo perturbado y la sensación de haber tocado ceniza con las yemas de los dedos. Luego llegaron otros. Me hacían compañía y aprendí a jugar con ellos. Sin darme cuenta creé un mundo propio con mis fantasías y mis anhelos, poblado de niños enfermizos y mujeres transparentes, de animales mágicos y seres desconcertantes. Empecé a observar y a escarbar entre los fragmentos de vidas ajenas. Me convertí en buscadora de historias, paleontóloga, espeleóloga del sentimiento. Las palabras caminaban agarradas del brazo y las historias se crecían, volaban, se me iban de las manos.

Me manejo bien en el terreno de la emoción. Me gustan las palabras que empiezan por des como desasosiego o desarraigo, también otras como tránsito o zigzaguar. Disfruto rompiendo los pensamientos planos, los recorto con tijeras de punta redonda hasta volverlos irreconocibles. Aspiro a provocar un suspiro o una sonrisa. A dar abrazos de papel.

Nací en Hondarribia en el año y mis recuerdos están ligados a ese hermoso lugar. Con quince años visité Madrid y me enamoré de esta ciudad, fea, sucia, ruidosa y arrebatadora. Cuando acabé la carrera (Filosofía en la Universidad del País Vasco), cambié las gaviotas y los espigones por Chueca y la Gran Vía.

Durante mucho tiempo quise escribir, pero no tenía nada que contar. Sólo miraba el mundo, guardaba estímulos en mi cabeza, convertida en el sombrero de un mango. Luego, con una familia, un trabajo estable, la vida domesticada, en la madurez a fin de cuentas, hice casualmente un taller de literatura y todo se precipitó. Absorbí cada palabra, cada sugerencia, y el milagro se produjo. Aprendí a encauzar lo que hasta entonces había fluido de forma natural. Empecé a escribir de forma compulsiva y todavía no he podido parar.

Entre otros, he conseguido los siguientes premios:

- Concurso de Relato Hiperbreve del Bajo Aragón 2005 - Primer premio
- Certamen Literario Villa de Torrecampo 2006 - Primer Premio
- Certamen Literario de la Federación Española de Círculos y Casinos Culturales 2006 - Primer Premio.
- III Certamen La Lectora Impaciente - Primer Premio
- 9<sup>º</sup> Concurs de Contes El Tot Mataró - Primer Premio en castellano.
- Certamen de Escritura Rápida de Coslada 2007 - Primer Premio
- XXI Premio Max Aub 2007 - Finalista.
- Certamen de FUNCAS - Hucha de Oro 2007 - Segundo Premio
- XV Premio de relato MujerArte 2007 - Primer Premio
- IV Certamen de narrativa Rosa Reboledo 2007 - Primer Premio
- I Certamen Literario José García Meseguer 2008 - Primer Premio
- VII Certamen de Relato Corto Ayuntamiento de Coslada 2008 - Primer Premio
- XIV Certamen Nacional de Poesía Julián Cañas Hernández (Junio 2008) - Primer Premio.
- XIX Premio de Narración Breve UNED (Junio 2008) - Finalista.
- Certamen de Poesía Carmen Merchán (Junio 2008) - Primer premio local.
- Premios del Tren 2008 (Octubre 2008) - Finalista de Relato.
- Certamen TRIARTE (La Granja- San Ildefonso 2008) - Primer Premio
- Certamen Literario Pedro de Atarrabia (Noviembre 2008) - Primer Premio.
- Premio Gaceta de Salamanca (Diciembre 2008) - Primer Premio

El trabajo de estos tres años ha culminado con un hecho de gran importancia para mí. En enero se publicará mi primera novela, *MEMORIAS DE UN AHOGADO*.

Por lo demás, sólo me queda seguir escribiendo.

Madrid, 13 de diciembre de 2008





# Bondad

N. Basban

---

**S**i al decir bondad, sientes un hormigueo en tu interior, puedes seguir leyendo, sino, déjalo, no es para ti.

Esta mañana estaba trasteando en casa y he recordado a mi hermana. Al ratito ha aparecido en mi mente la palabra bondad y un cosquilleo ha recorrido todo mi cuerpo acompañado de una sensación de calor, gozo y alegría.

He pensado, cuando tenga tiempo miraré en el diccionario para ver cómo definen esta actitud los “chicos listos” de la Real Academia.

Para mí, la bondad es: un don de los dioses.

Que en su magnificencia lo distribuyen entre algunos humanos. ¡Vamos! Que es un regalo como todo lo demás, pero éste es especial.

¿Has tenido suerte de contactar con un ser bondadoso?

Yo por lo menos he conocido dos, por lo que me siento privilegiada. Después de estar con estas personas sientes, iba a decir el deseo, pero diré la necesidad de acceder a tu parte positiva. A eso que reconoces en ti como bueno y bonito. Y no es por requerimiento moral, envidia o deseo de mejora. No. Es una invitación que el otro te hace con su actitud. Reconoces en él esa parte hermosa y de

pronto nace en ti la imperiosa necesidad de saber qué se experimentará en ese estado de bondad.

Bondad. Tan solo decirlo y es como si la boca se llenara de caramelos suaves, dulces, que te proporcionan múltiples sensaciones gratificantes.

El pecho se agranda e irrumpe en él la alegría gozosa del niño del adolescente exultante por el descubrimiento de la vida, del adulto en sus momentos de lucidez. Y ¿qué me dices de los ancianos? Que poco a poco van diciendo adiós a la vida pero con la serenidad y gozo de haberla apurado desde el corazón.

¿Y las tripas? Repites varias veces, bondad, bondad, bondad y se serena esa zona tan revoltosa que a lo largo de nuestra existencia nos da muchos momentos buenos y otros no tanto, tensión, enfados, rabia.

¿Y qué pasa en la mente? ¿Por qué no lo intentas?

Bondad, bondad, bondad ...

No me lo cuentes. Es un secreto que debes guardar para ti.

Si has visto o sentido algo recuerda, es otro regalo de los seres vivos bondadosos que caminan entre nosotros.



A Josean le conocí desde chiquita. Su recuerdo remonta ... ¡Jesús! No yo misma lo sé.

Desde mi metro y medio mal medido le percibía grande, sonriente, acogedor. Rezumaba cordialidad.

Yo no pertenecía a su círculo de amistades, simplemente, nos saludamos y charlamos unas cuantas veces pero la experiencia en esencia era siempre la misma. Sentía una sensación ¿cómo explicarlo?

De acogida, *gozotasuna*, de sonrisa compartida. ¿No os ha pasado alguna vez? Que al sonreír el pecho se ensancha, desaparece toda crispación y se abre acogiendo en su interior parte del sentir del otro, pues eso. Era un contagio de algo profundo y a la vez simple, un mundo de sensaciones gratificantes que se despertaba y hacía que al despedirnos me sintiera mejor.

Cuando me enteré que se había ido me quedé anonadada y me sucedió algo realmente extraño. Caminaba por Viteri. Era la hora punta y la actividad frenética de sus gentes me molestó profundamente. Necesitaba sosiego y silencio. Algo se paralizó. Sentí una necesidad nueva: que el mundo se quietara,

sosegara, paralizara. Me sobrecogió la fuerza de mi demanda. ¡Parad! Un hombre bueno se ha ido y por mis mejillas se deslizaron unas lágrimas y la pena y el dolor contrajeron mis entrañas.

Pasaron los días y cosas de la vida, las presencias y ausencias se compensaron. Comencé a sonreír, vivir, vibrar, pero en mi interior había un rescaldo de tristeza y amargura, hasta que Javier Ortiz me hizo un regalo a través de sus palabras: "cuando uno muere, no se va. Reside en la última habitación de la vida: la memoria".

Fue un flash, Josean no nos había dejado, estaba ahí, permanecía en la memoria de su pueblo. De pronto, la amargura y tristeza se diluyeron y aunque era consciente del largo camino que debía recorrer para asumir las ausencias, decidí quedarme con la copla, con la música y de nuevo lo sentí presente, acogedor, cercano.

No sé que pasó pero algo se transformó o tal vez fue su último regalo. Sí, era evidente: podíamos seguir compartiendo nuestras sonrisas.

Y mis labios dicharacheros y juguetones dibujaron una sonrisa preciosa: ¡Eskerrik asko! Adiskide.

